



PROMOTOS

Instruction Manual Bedienungsanleitung Manuel d'utilisation Manuale di Istruzioni



Scan the QR code and select the Manuals and Support quick links from the product page for the most up-to-date manual information.

Scannen Sie den QR-Code und wählen Sie auf der Produktseite die Quicklinks Handbücher und Unterstützung, um die aktuellsten Informationen zu Handbücher.

Scannez le code QR et sélectionnez les liens rapides Manuals and Support sur la page du produit pour obtenir les informations les plus récentes sur le manuel.

Scannerizzare il codice QR e selezionare i Link veloci Manuali e Supporto dalla pagina del prodotto per le informazioni manuali più aggiornate.

LOS-2272 / LOS-2310

Modified 1/25 763963.1



HINWIS

Allen Anweisungen, Garantien und anderen zugehörigen Dokumenten sind Änderungen nach Ermessen von Horizon Hobby, LLC vorbehalten. Aktuelle Produktliteratur finden Sie unter www.horizonhobby.com oder www.towerhobbies.com im Support-Abschnitt für das Produkt.

ERKLÄRUNG DER BEGRIFFE

Die folgenden Begriffe werden in der gesamten Produktliteratur verwendet, um auf unterschiedlich hohe Gefahrenrisiken beim Betrieb dieses Produkts hinzuweisen:

WARNUNG: Wenn diese Verfahren nicht korrekt befolgt werden, ergeben sich wahrscheinlich Sachschäden, Kollateralschäden und schwere Verletzungen ODER mit hoher Wahrscheinlichkeit oberflächliche Verletzungen.

ACHTUNG: Wenn diese Verfahren nicht korrekt befolgt werden, ergeben sich wahrscheinlich Sachschäden UND die Gefahr von schweren Verletzungen.

HINWEIS: Wenn diese Verfahren nicht korrekt befolgt werden, können sich möglicherweise Sachschäden UND geringe oder keine Gefahr von Verletzungen ergeben.

 **WARNUNG:** Lesen Sie die GESAMTE Bedienungsanleitung, um sich vor dem Betrieb mit den Produktfunktionen vertraut zu machen. Wird das Produkt nicht korrekt betrieben, kann dies zu Schäden am Produkt oder persönlichem Eigentum führen oder schwere Verletzungen verursachen.

Dies ist ein hochentwickeltes Hobby-Produkt. Es muss mit Vorsicht und gesundem Menschenverstand betrieben werden und benötigt gewisse mechanische Grundfähigkeiten. Wird dieses Produkt nicht auf eine sichere und verantwortungsvolle Weise betrieben, kann dies zu Verletzungen oder Schäden am Produkt oder anderen Sachwerten führen. Versuchen Sie nicht ohne Genehmigung durch Horizon Hobby, LLC, das Produkt zu zerlegen, es mit inkompatiblen Komponenten zu verwenden oder auf jegliche Weise zu erweitern. Diese Bedienungsanleitung enthält Anweisungen für Sicherheit, Betrieb und Wartung. Es ist unbedingt notwendig, vor Zusammenbau, Einrichtung oder Verwendung alle Anweisungen und Warnhinweise im Handbuch zu lesen und zu befolgen, damit es bestimmungsgemäß betrieben werden kann und Schäden oder schwere Verletzungen vermieden werden.

Nicht geeignet für Kinder unter 14 Jahren. Dies ist kein Spielzeug.

SICHERHEITSHINWEISE UND WARNUNGEN

Als Nutzer dieses Produktes, sind Sie allein verantwortlich, es in einer Art und Weise zu benutzen, die eine eigene Gefährdung und die anderer oder Beschädigung an anderem Eigentum ausschließt.

Das Modell ist ferngesteuert und anfällig für bestimmte äußere Einflüsse. Diese Einflüsse können zum vorübergehenden Verlust der Steuerfähigkeit führen, so dass es immer sinnvoll ist genügend Sicherheitsabstand in alle Richtungen um das Modell zu haben.

- Fahren Sie das Modell nie mit fast leeren oder schwachen Senderbatterien.
- Betreiben Sie Ihr Modell stets auf offenen Geländen, weit ab von Automobilen, Verkehr und Menschen.
- Fahren Sie Ihr Modell nicht auf der Straße oder belebten Plätzen.
- Beachten Sie vorsichtig alle Hinweise und Warnungen für das Modell und allen dazu gehörigen Equipment.
- Halten Sie alle Chemikalien, Kleinteile und elektrische Bauteile aus der Reichweite von Kindern.
- Lecken Sie niemals an Teilen von Ihrem Modell oder nehmen diese in den Mund, da diese Sie ernsthaft verletzen oder töten können.
- Seien Sie immer aufmerksam wenn Sie Werkzeug oder scharfe Instrumente verwenden.
- Seien Sie bei dem Bau vorsichtig, da einige Teile scharfe Kanten haben könnten.
- Fassen Sie bitte unmittelbar nach dem Betrieb nicht den Motor, Regler oder Akku an, da diese Teile sich sehr erwärmen können und Sie sich bei dem Berühren ernsthaft verbrennen können.
- Fassen Sie nicht in drehende oder sich bewegende Teile, da sich ernsthaft dabei verletzen können.
- Schalten Sie immer zuerst den Sender ein, bevor Sie den Empfänger im Fahrzeug einschalten.
- Stellen Sie das Fahrzeug mit den Rädern nicht auf den Boden, wenn Sie die Funktionen überprüfen.

 **WARNUNG VOR GEFÄLSCHTEN PRODUKTEN:** Sollten Sie jemals eine Spektrum Komponente ersetzen wollen, kaufen Sie die benötigten Ersatzteile immer bei Horizon Hobby oder einem von Horizon Hobby autorisierten Händler, um sicherzugehen, dass Sie beste Spektrum Qualität erhalten. Horizon Hobby, LLC lehnt jedwede Haftung, Garantie und Serviceleistung in Bezug auf, aber nicht ausschließlich für, Kompatibilitäts- und Leistungsansprüche von gefälschten Produkten oder Produkten, die angeben mit Spektrum kompatibel zu sein, ab.

INHALTSVERZEICHNIS

Packungsinhalt	18	Fahren	24
Spezifikationen	18	Fahrmodi	25
Empfohlene Werkzeuge	18	Springen	25
Fahrzeugteile	19	Laufzeit	26
Funktionen des Senders	19	MX-Startständer	26
Warnhinweise zum Laden der Akkus	20	Nach dem Lauf	27
Laden des Fahrzeug-Akkus	20	Wartung	27
Einsetzen der Senderbatterien	21	Garantie und Service Informationen	29
Einsetzen des Fahrzeug-Akkus	21	Garantie und Service Kontaktinformationen	30
Einschalten des Senders	22	Konformitätshinweise für die Europäische Union	30
Einschalten des Fahrzeugs	22	Explosionszeichnungen	59
Test der Lenkung	22	Ersatzteile	64
Anlauf des Schwungrads	23	Empfohlene Teile	68
Steuerorgane des Senders	23	Optionale Teile	68

PACKUNGSGEHALT

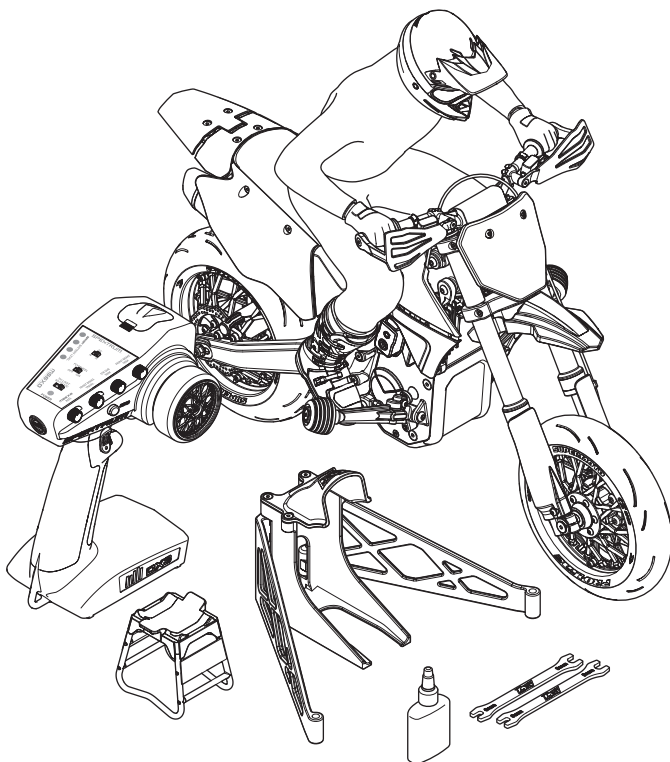

im Lieferumfang von LOS-2310 enthalten

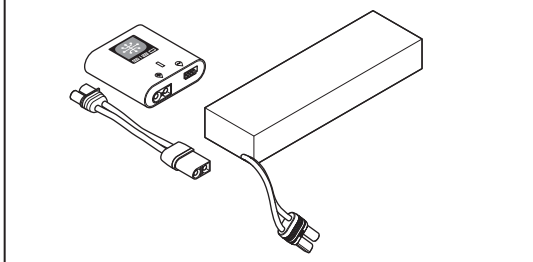

SPEZIFIKATIONEN

Maßstab	1:4
Länge	504mm
Breite	259mm
Höhe	424mm
Gewicht	3540g
Motor	3800 KV, 4-polig, Sensorless Brushless
ESC	Firma 85 A bürstenloser Smart Motorrad-Geschwindigkeitsregler
Empfänger	Spektrum DSMR mit 6 Kanälen
Servos	Steuerung: S620PM Metallservogetriebe Bremse: SX108PM Mikroservogetriebe
Sender	Spektrum DX3PM, mit 3 Kanälen
Akku	7,4 V 5000 mAh 2S 50C LiPo, IC5, G2 Smart-Akku (im Lieferumfang von LOS-2310 enthalten)
Ladegerät	S120 USB-C Smart Charger 1x20 W (im Lieferumfang von LOS-2310 enthalten) oder gleichwertig

EMPFOHLENE WERKZEUGE

Akku: 7,4 V 5000 mAh 2S 50C LiPo, IC5, G2 Smart-Akku (im Lieferumfang von LOS-2310 enthalten)

Ladegerät: S120 USB-C Smart Charger 1x20 W (im Lieferumfang von LOS-2310 enthalten) oder gleichwertig

Werkzeuge:

- Stoßdämpferwerkzeug (liegt bei)
- Gabelwerkzeug (x2) (liegt bei)
- Kettenschmiermittel (liegt bei)
- Sechskantschlüssel
 - .050 in
 - 1,5 mm
 - 2,0 mm
 - 2,5 mm
- Steckschlüssel
 - 5,0 mm
 - 5,5 mm
 - 7,0 mm

FAHRZEUGTEILE

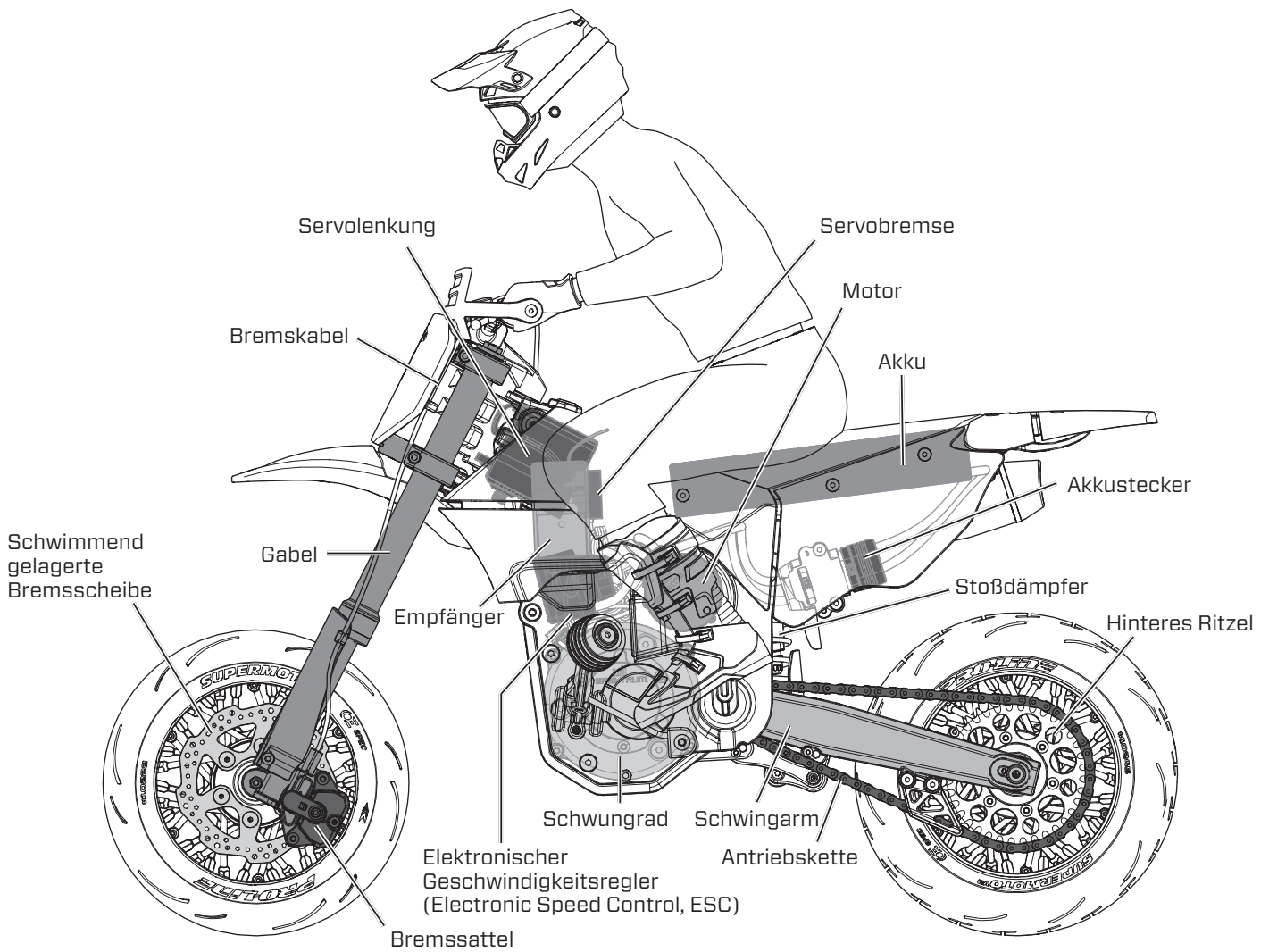

FUNKTIONEN DES SENDERS

FUNKTION	
1	Ein-/Ausschalter
2	MS6X Verstärkungsregler
3	LED-Anzeige
4	Gasbegrenzungsschalter
5	Schwungradschalter
6	Smarter Akkuladezustand
7	Steuerungsumkehrschalter
8	Vorderradfederweg
9	Ersatztrimmung Steuer
10	Hinterradfederweg
11	Gashebel/Bremstrigger
12	Bindungsschalter
13	Schalter Fahrmodus
14	Steuerrad

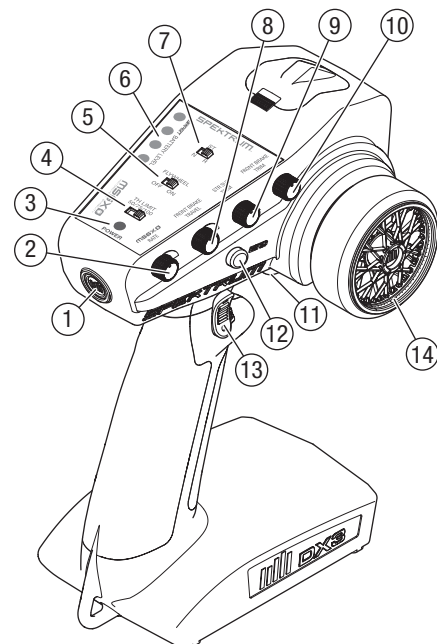

WARNHINWEISE ZUM LADEN DER AKKUS

⚠️ WARNUNG: Unaufmerksamkeit oder falscher Gebrauch des Produktes in Zusammenhang mit den folgenden Warnungen kann zu Fehlfunktionen, elektrischen Störungen, große Hitzeentwicklung, FEUER, und tödlichen Verletzungen und Sachbeschädigungen führen.

- Lassen Sie das Netzgerät, Ladegerät und Akku niemals unbeaufsichtigt während des Betriebes.
- Versuchen Sie niemals tiefentladene, beschädigte oder nasse Akkus zu laden.
- Die Stromversorgung muss durch Schutzkleinspannung (Safety Extra Low Voltage SELV) erfolgen.
- Laden Sie niemals Akkupacks, die aus verschiedenen Zellentypen bestehen.
- Lassen Sie niemals Kinder unter 14 Jahren Akkus laden.
- Laden Sie niemals Akkus in extremer Hitze oder Kälte oder in direkter Sonneneinstrahlung.
- Laden Sie keine Akkus dessen Kabel beschädigt, punktiert oder gekürzt ist.
- Schließen Sie niemals das Ladegerät an wenn das Kabel punktiert oder gekürzt ist.
- Schließen Sie niemals das Ladegerät an eine 12 Volt Autobatterie bei laufendem Motor an.
- Versuchen Sie niemals das Ladegerät auseinander zu bauen oder ein beschädigtes Ladegerät in Betrieb zu nehmen.
- Schließen Sie nie das Ladegerät an an eine AC und eine DC Stromquelle gleichzeitig an.
- Schließen Sie niemals den DC Eingang an eine AC Stromquelle an.
- Benutzen Sie ausschließlich wiederaufladbare Akkus die für das Laden mit diesem Ladegerät auch geeignet sind.
- Überprüfen Sie immer den Akku vor dem Laden.
- Halten Sie den Akku fern von Materialien die von Hitze beeinflusst werden können.

- Beobachten Sie immer den Ladevorgang und halten einen Feuerlöscher zu jeder Zeit bereit.
- Beenden Sie sofort den Ladevorgang wenn der Akku zu heiß zum Anfassen werden sollte, oder seine Form (anschwellen) verändert.
- Schließen Sie erst das Ladekabel am Ladegerät an und dann den Akku, um ein verpolen der Anschlüsse zu vermeiden. Trennen Sie die Verbindung nach dem Laden in umgekehrter Reihenfolge.
- Schließen Sie immer die positiven roten (+) Anschlüsse und negativen schwarzen (-) Anschlüsse korrekt an.
- Trennen Sie nach dem Laden den Akku vom Ladegerät und lassen das Ladegerät zwischen den Ladevorgängen abkühlen.
- Laden Sie immer in gut belüfteten Bereichen.
- Beenden Sie bei Fehlfunktionen sofort alle Prozesse und kontaktieren Horizon Hobby.

⚠️ WARNUNG: Lassen Sie niemals das Ladegerät unbeaufsichtigt. Überschreiten Sie niemals den maximalen Ladestrom. Laden Sie niemals nicht-geeignete Akkus oder Akkus im falschen Mode. Falsch- oder Fehlbedienung kann zu großer Hitze, Feuer oder tödlichen Verletzungen führen.

⚠️ ACHTUNG: Bitte stellen Sie immer sicher, dass die verwendeten Akkus mit den Spezifikationen des Ladegerätes übereinstimmen und die Einstellungen des Ladegerät korrekt eingestellt sind. Ein Nichtbefolgen kann zu großer Hitze und weiteren Fehlfunktionen führen, die zu Personen- oder Sachschäden führen können. Bitte kontaktieren Sie Horizon Hobby oder einen autorisierten Händler wenn Sie Fragen zur Akkukompatibilität haben.

LADEN DES FAHRZEUG-AKKUS

Befolgen Sie die Anweisungen des Herstellers Ihres Ladegeräts, um den Fahrzeug-Akku ordnungsgemäß zu laden.

⚠️ ACHTUNG: Verwenden Sie nur Ladegeräte, die für das Laden des gewählten Akkutyps ausgelegt sind. Die Verwendung eines falschen Ladegeräts oder eine falsche Ladeeinstellung kann dazu führen, dass der Akku brennt oder explodiert.

BENUTZUNG DES MITGELIEFERTEN S120 SMART CHARGERS (NUR PRO CIRCUIT VERSION, LOS06002)

1. Schließen Sie das S120-Ladegerät an einen USB-Netzadapter an.
2. Schließen Sie das Smart-Akkukabel an den IC5/IC3-Adapter an.
3. Schließen Sie den IC3-Adapter an den Ladeanschluss des S120-Ladegeräts an.

TIPP: Um den Ladevorgang zu unterbrechen, kann der Akku jederzeit vom Ladegerät getrennt werden.

4. Den Status des Ladegeräts entnehmen Sie bitte der Tabelle mit den LED-Anzeigen.
5. Wenn der anormale Ladevorgang abgeschlossen ist, leuchtet eine rote LED. Befolgen Sie die Verfahrensschritte, um sicherzustellen, dass der richtige Anschluss zum Laden des Akkus verwendet wird.

WICHTIG: Bei Akkus, die nicht vom Smart-Typ sind, leuchtet die LED rot und der S120 wird den Akku nicht erkennen oder aufladen.

LED-Anzeige		
Einschalten – Kein Akku angeschlossen	USB 5 V/1 A, 5 V/2 A: Weiße LED USB Quick Charge 2.0/3.0: Blaue LED	
LiPo 2S- und 3S Spektrum Smart- Akku	Akkukapazität Violettfarbene LED	
	Unter 25 %	Einmaliges Blinken
	25 % – 75 %	Zweimaliges Blinken
76 % – 99 %	Dreimaliges Blinken	
Laden abgeschlossen	Grüne LED (durchgängig)	
Firmware-Aktualisierung	Rot-grün-blau blinkende LED	
Fehler	Rote LED (durchgängig)	

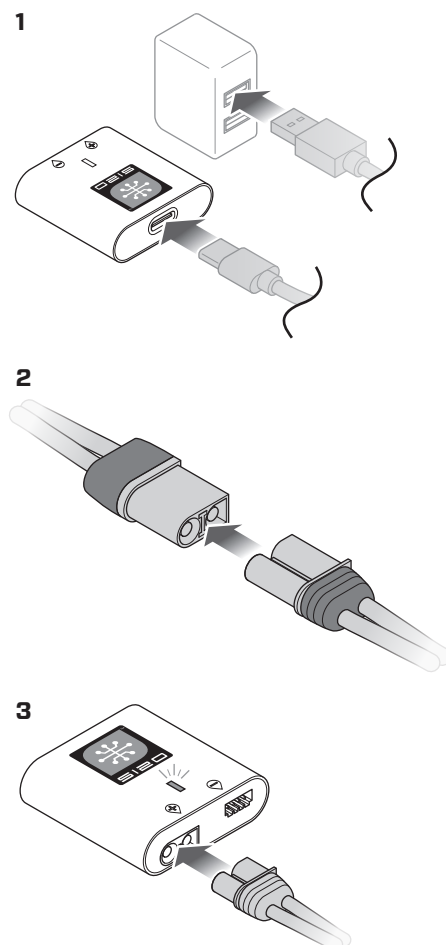

EINSETZEN DER SENDERBATTERIEEN

Für diesen Sender werden 4 AA-Akkus benötigt.

1. Die Akku-Abdeckung vom Sender entfernen.
2. Die Akkus entsprechend der Abbildung einsetzen.
3. Die Akku-Abdeckung wieder montieren.

⚠ ACHTUNG: Wenn Sie wiederaufladbare Akkus verwenden dürfen Sie nur diese laden. Das Laden von nicht aufladbaren Batterien könnte diese zur Explosion bringen, was Sach- und Personenschäden zur Folge haben könnte.

⚠ ACHTUNG: Es besteht Explosionsrisiko wenn die Akkus durch einen falschen Typ ersetzt werden. Entsorgen Sie verbrauchte Batterien den Vorschriften entsprechend.

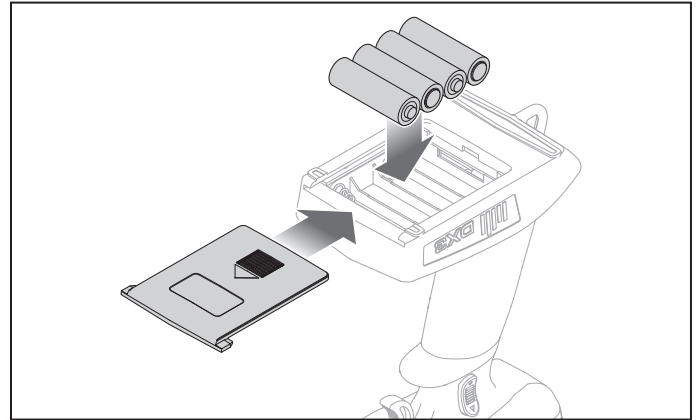

EINSETZEN DES FAHRZEUG-AKKUS

Das Akkufach ist für den 5000 mAh, 7,4 V 2S 50C G2 Serie LiPo Smart-Akku mit IC5 Anschluss (SPMX52S50H5) ausgelegt.

Einsetzen des empfohlenen Akkus:

1. Entfernen Sie den Stift vom Akkufach.
2. Drehen Sie die Akku-Abdeckung nach unten.
3. Legen Sie den Akku mit der beschrifteten Seite nach unten vollständig in das Akkufach ein.
4. Führen Sie die Akkukabel durch die Oberseite des Schalldämpfers nach vorne, während Sie die Akku-Abdeckung zudrehen.

HINWEIS: Die Akkukabel müssen über den Schalldämpfer geführt werden, um sicherzustellen, dass sie während des Betriebs nicht den Hinterrreifen berühren. Anderenfalls können Schäden an den Kabeln und Elektronikbauteilen auftreten.

5. Drücken Sie die Akku-Abdeckung nach oben.

6. Führen Sie den Stift durch das Loch im Akkufach.

TIPP: Bei den ersten Malen kann es beträchtliche Kraft erfordern, die Akku-Abdeckung fest genug zu schließen, um den Stift einzusetzen.

7. Stecken Sie den IC5 Akkustecker in den Akkuanschluss des Fahrzeugs.

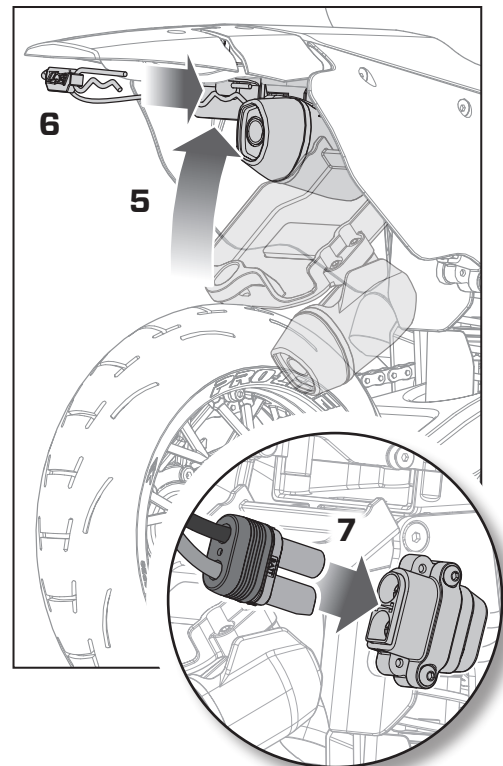
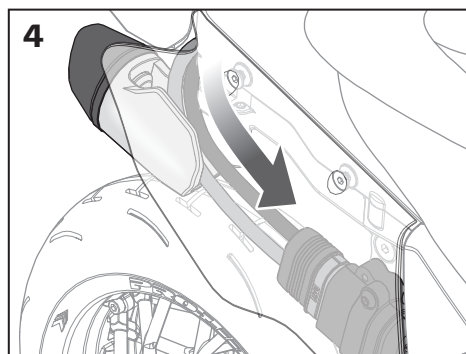
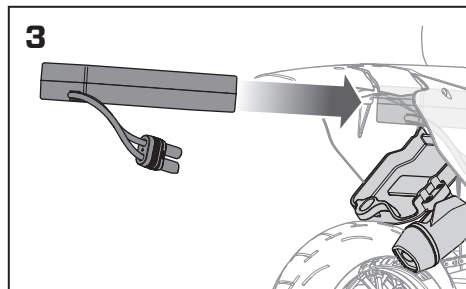
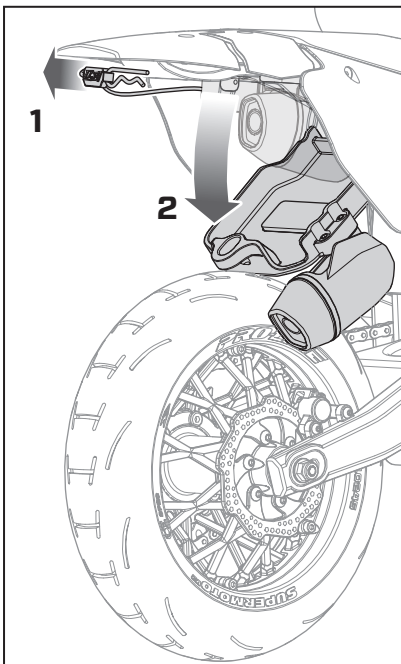

EINSCHALTEN DES SENDERS

Um den Sender einzuschalten, drücken Sie die Einschalttaste auf der Rückseite des Senders, siehe Abbildung.

Der Sender gibt einen Ton aus, und die Akkuladezustandsanzeige zeigt kurz den Akkuladezustand des Senders an.

Die LED-Anzeige blinkt gelb.



EINSCHALTEN DES FAHRZEUGS

1. Drücken Sie den Einschaltknopf auf der rechten Seite des Fahrzeugs, neben dem Bein des Fahrers, wie in der Abbildung gezeigt.
2. Stellen Sie das Fahrzeug auf den mitgelieferten Ständer und lassen Sie es mindestens fünf Sekunden lang stillstehen, damit es sich initialisieren kann.

Der Sender sendet ein Paar absteigender Töne und das Fahrzeug eine Reihe von Tönen aus. Wenn das Fahrzeug initialisiert ist, gibt der Sender eine Reihe von Tönen aus und die Akkuladezustandsanzeige zeigt den Ladezustand des Fahrzeug-Akkus an. Wenn Fahrzeug und Sender eingeschaltet sind, das Schwungrad hingegen ausgeschaltet ist, gibt der Sender einen Warnton aus und die LED-Anzeige blinkt gelb. Dies soll Sie daran erinnern, dass das Schwungrad ausgeschaltet ist.

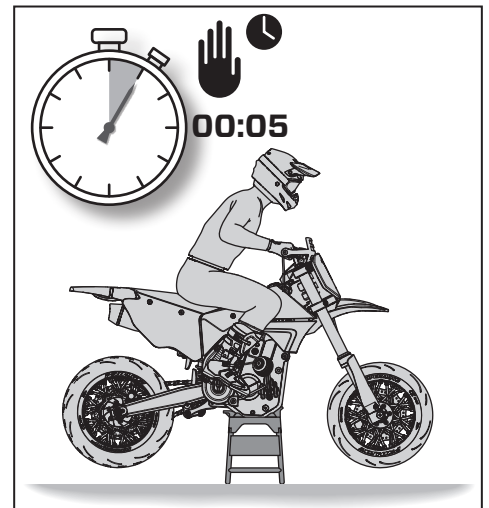
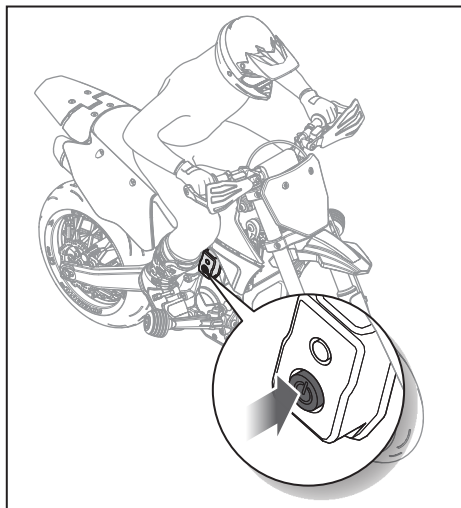

TEST DER LENKUNG

Drehen Sie das Senderlenkrad nach links und rechts, um die Lenkung zu testen.

WICHTIG: Das Vorderrad des Fahrzeugs dreht sich in die entgegengesetzte Richtung zur Drehrichtung des Senderlenkrads.

Wenn die Fahrzeuglenkung mit Sendereingang funktioniert, sind sowohl MS6X als auch ESC aktiviert.

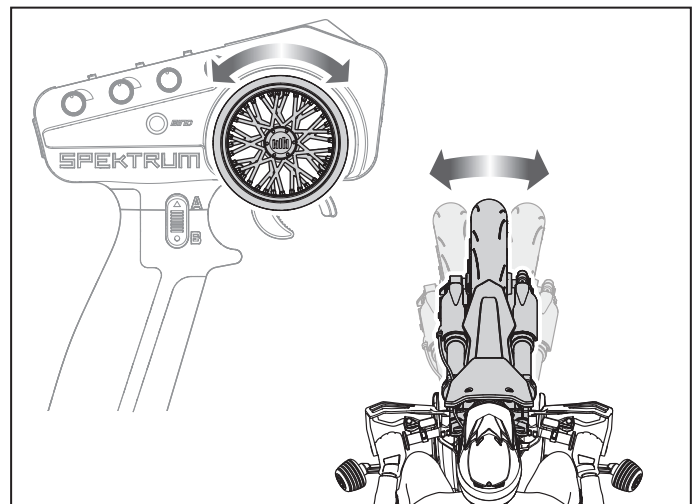

ANLAUF DES SCHWUNGRADS

Das Fahrzeug ist mit einem motorisierten Hochgeschwindigkeitsschwungrad ausgestattet, das die Stabilität unterstützt.

Zum Einschalten des Schwungrads:

1. Stellen Sie das Fahrzeug auf den mitgelieferten Ständer.
2. Stellen Sie den Schwungradschalter auf „ON“. Die LED-Anzeige auf dem Sender leuchtet durchgehend grün, das Schwungrad des Fahrzeugs läuft an, wobei es allmählich an Geschwindigkeit gewinnt.
3. Warten Sie ca. 30 Sekunden, bis das Schwungrad die Höchstdrehzahl erreicht hat, bevor Sie versuchen, das Fahrzeug zu bewegen.

TIPP: Wenn das Schwungrad die Höchstdrehzahl erreicht hat, ist die hörbare Tonhöhe des sich drehenden Schwungrads konstant.

WICHTIG: Es wird davon abgeraten, das Fahrzeug zu bewegen, ohne das Schwungrad laufen zu lassen oder ohne abzuwarten, bis das Schwungrad die maximale Drehzahl erreicht hat.

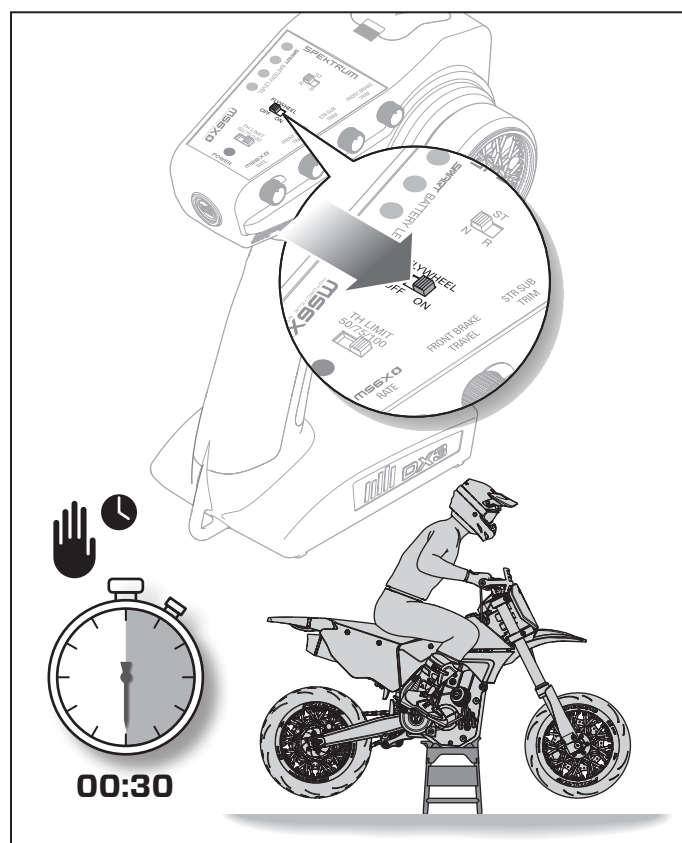

STEUERORGANE DES SENDERS

GAS UND BREMSE

Ziehen Sie den Trigger des Senders, damit das Fahrzeug vorwärts fährt. Je weiter Sie den Trigger ziehen, desto schneller wird das Fahrzeug beschleunigt. Drücken Sie den Trigger des Senders nach vorne, um die Bremse zu betätigen. Das Fahrzeug ist mit einer schwimmend gelagerten Scheibenbremse am Vorderrad und einer elektronischen Motorbremse am Hinterrad ausgestattet.

⚠ ACHTUNG: Das Fahrzeug kann sehr hohe Geschwindigkeiten erreichen. Das Bremsen und Anhalten des Fahrzeugs aus voller Fahrt erfordert bis zu 30 m. Betreiben Sie das Fahrzeug niemals in der Nähe von Menschen, Tieren oder Gegenständen, bevor Sie sich nicht mit dem Platzbedarf für einen sicheren Betrieb vertraut gemacht haben. Schwere Verletzungen oder Sachschäden können die Folge sein.

Für die ersten Fahrten empfehlen wir, den Gasbegrenzungsschalter des Senders zu verwenden, um das verfügbare Gas auf 50 oder 75 Prozent Leistung zu reduzieren. Wenn Sie mit den Fahreigenschaften vertraut sind, können Sie den Gasbegrenzungsschalter auf 100 Prozent erhöhen, um die volle Leistungsfähigkeit des Fahrzeugs zu nutzen.

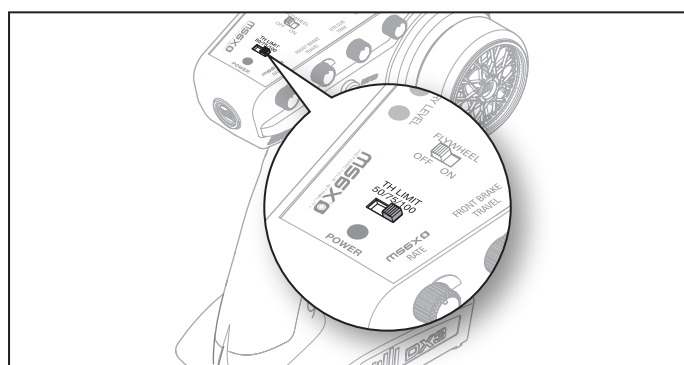
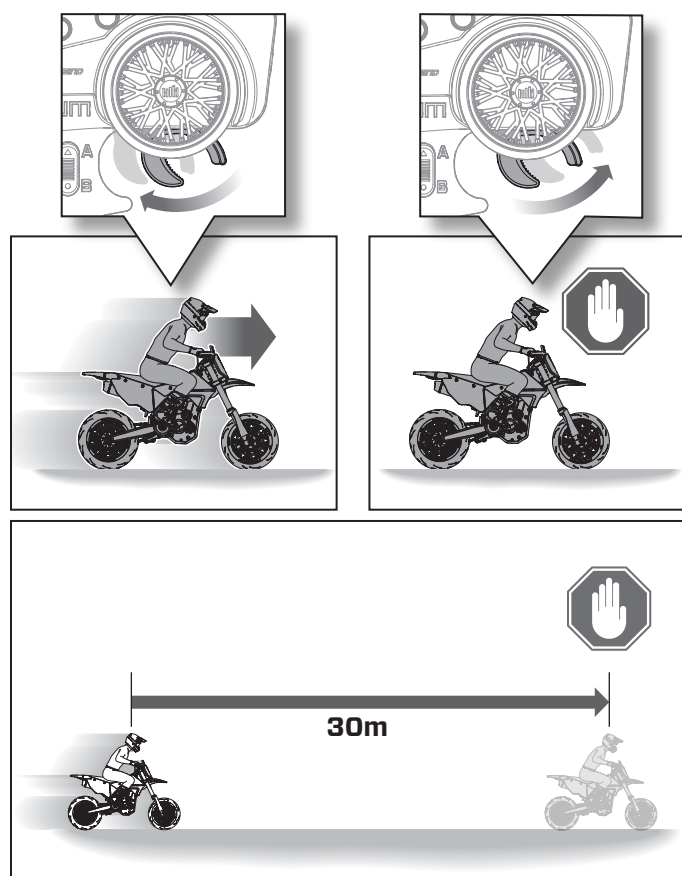

ABBIEGEN

Der Promoto-SM nutzt MS6X-Technologie, um den Sendereingang in die gewünschte Schräglage zu übersetzen, wobei das Gewicht des Motorrads für die richtige Reaktion sorgt.

Drehen Sie das Senderlenkrad nach links und rechts, um die gewünschte Richtung einzuschlagen.

- Wenn das Lenkrad nach rechts gedreht wird, dreht das Vorderrad nach links, wodurch sich das Gewicht nach rechts verlagert und das Fahrzeug nach rechts neigt, um dann rechts abzubiegen.
- Wenn das Lenkrad nach links gedreht wird, dreht das Vorderrad nach rechts, wodurch sich das Gewicht nach links verlagert und das Fahrzeug sich nach links neigt, um dann links abzubiegen.

WICHTIG: Je schneller das Fahrzeug fährt, desto stabiler wird es und desto weniger reagiert es auf Lenkbewegungen.

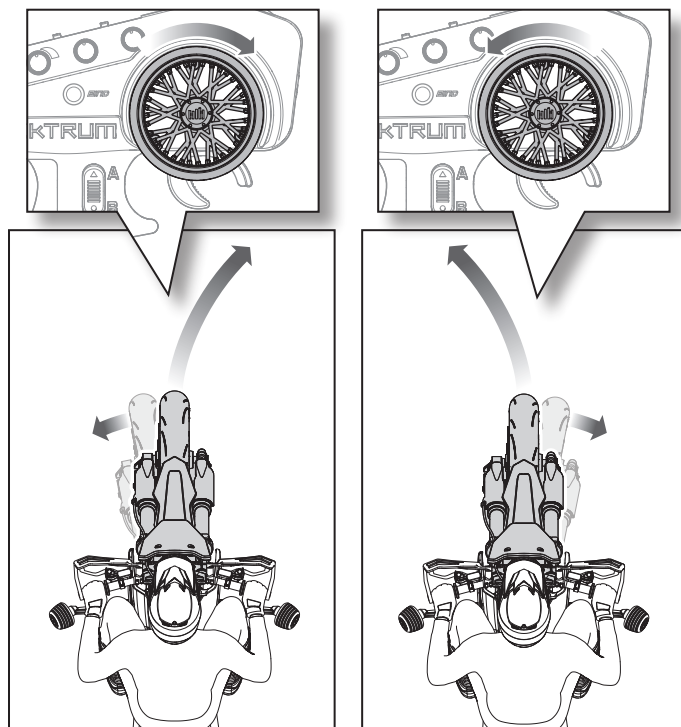

FAHREN

LOSFAHREN

1. Während Sie den Sender in der linken Hand halten, stellen Sie das Fahrzeug auf den Boden und halten es aufrecht.
2. Ziehen Sie den Gashebel leicht an, um das Fahrzeug in Bewegung zu setzen. Wenn das Fahrzeug rollt, bleibt es aufrecht, solange Sie eine Mindestgeschwindigkeit einhalten.

WICHTIG: Je schneller das Fahrzeug fährt, desto stabiler wird es und desto weniger reagiert es auf Lenkbewegungen.

3. Lenken Sie über das Senderlenkrad.

FAHRÜBUNGEN

Um sich mit dem Fahrverhalten des Fahrzeugs vertraut zu machen, üben Sie das Abbiegen nach links und rechts, indem Sie in Achten fahren.

Fahren Sie zunächst mit niedriger Geschwindigkeit und erhöhen Sie diese allmählich, wenn Sie sich daran gewöhnt haben.

Andere Übungsmanöver:

- Kurven fahren, ohne dass die Schräglagenräder den Boden berühren.
- Manövrieren bei niedriger Geschwindigkeit, um sich mit der Mindestgeschwindigkeit vertraut zu machen, bei der das Fahrzeug aufrecht bleibt.
- Hochgeschwindigkeitsmanöver
- Vollgas bis Vollbremsung
- Abbiegen bei gleichzeitigem Bremsen

WENDEKREIS

Ähnlich wie bei einem normalen Motorrad ist der Wendekreis von der Geschwindigkeit des Fahrzeugs abhängig. Je schneller das Fahrzeug fährt, desto weniger reagiert es auf Lenkbewegungen.

TIPP: Wenn Sie bei hoher Geschwindigkeit enge Kurven fahren wollen, bremsen Sie ab, verlagern Sie das Gewicht auf das Vorderrad, fahren Sie die Kurve zu Ende und beschleunigen Sie danach wieder.

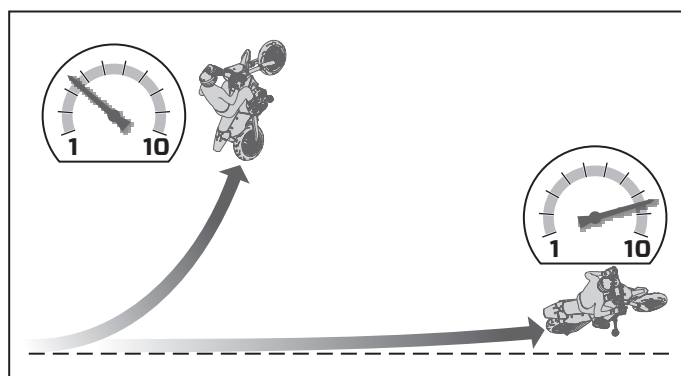
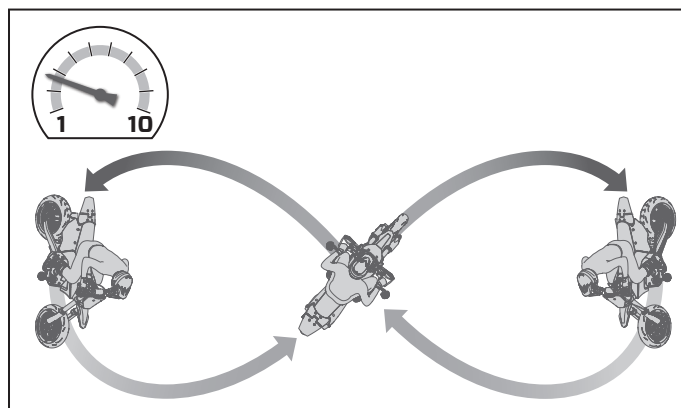

FAHRMODI

Der Promoto-SM verfügt über drei Fahrmodi:

- **Wheelie-Modus (dreimaliges Blinken der grünen LED):** Dieser Modus ist für Fahrten auf glattem, hartem Asphalt gedacht und ermöglicht es dem Fahrzeug, Wheelies zu machen und diese bei Vollgas zu halten.
- **Straßenmodus (zwei grüne LED blinken):** Dieser Modus ist für Fahrten auf glattem, hartem Straßenbelag gedacht und setzt eine Wheelie-Unterdrückung ein, die Wheelies frühzeitig abfängt, das Vorderrad abstellt und eine maximale Beschleunigung ermöglicht.
- **Off-Road-Modus (eine grüne LED blinkt):** Dieser Modus ist für Fahrten auf unbefestigtem Untergrund und Gras gedacht und verfügt über eine Wheelie-Unterdrückung, die die meisten Wheelies abfängt und verhindert, dass das Motorrad beim Beschleunigen umkippt.

Wechsel des Fahrmodus:

- Drücken Sie einmal auf den oberen Teil der Fahrmodustaste, um einen Modus nach oben zu schalten.
- Drücken Sie einmal auf den unteren Teil der Fahrmodustaste, um einen Modus nach unten zu schalten.

Der Sender gibt eine Reihe von Tönen aus, und die LED-Anzeige blinkt je nach gewähltem Modus mehrmals, wie in der Abbildung gezeigt.

Wenn der Sender beim Drücken der Taste keinen Ton ausgibt oder die LED-Anzeige nicht blinkt, haben Sie das Ende der Fahrmoduswahl erreicht. Drücken Sie die gegenüberliegende Seite der Fahrmodustaste, um in die andere Richtung durch die Fahrmodi zu scrollen.

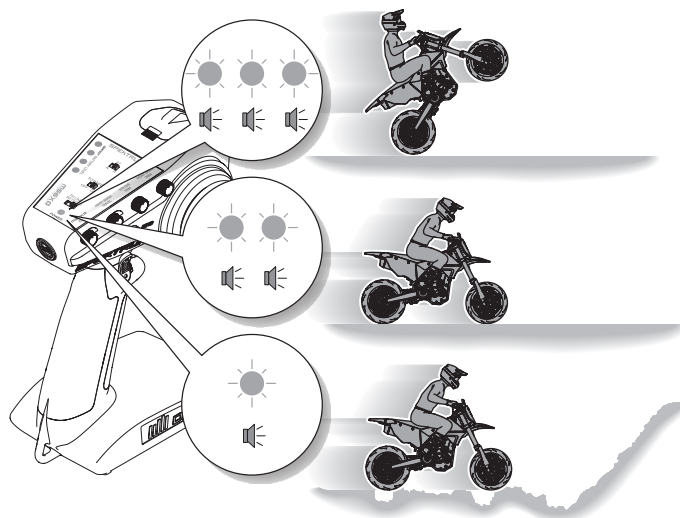
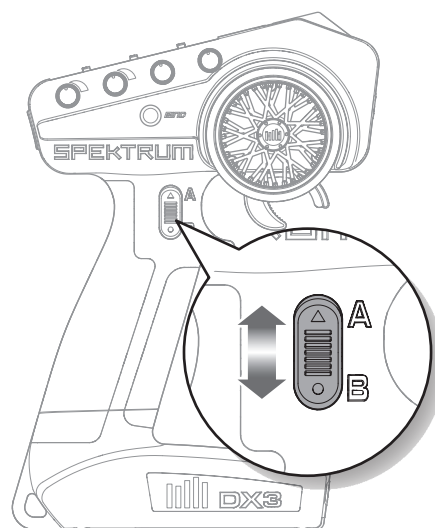

SPRINGEN

Das Promoto-SM ist sehr geländegängig und kann Springen. Das kontrollierte Springen und Landen erfordert Timing, Koordination und vor allem Übung. Wir empfehlen, mit kleinen Sprüngen zu beginnen und mit zunehmender Erfahrung zu größeren Sprüngen überzugehen.

Beschleunigen Sie bei Sprüngen immer auf der Rampe. Dadurch wird die Federung vorgespannt und ermöglicht eine stabilere, vorhersehbare Haltung während des gesamten Sprungs.

Verwenden Sie den Gashebel, um die Neigung des Fahrzeugs in der Luft zu steuern. Wenn Sie mehr Gas geben, neigt sich das Vorderrad nach oben. Wenn Sie das Gaspedal zurücknehmen, neigt sich das Vorderrad nach unten.

WICHTIG: Aufgrund der Rotationskraft des Schwungrads neigt sich das Fahrzeug in der Luft aggressiver nach unten als bei den meisten RC-Fahrzeugen. Umgekehrt neigt sich das Fahrzeug beim Gasgeben in der Luft viel weniger aggressiv nach oben als andere Fahrzeuge. Aus diesem Grund empfehlen wir, nach dem Verlassen der Rampe nicht in der Luft zu bremsen.

Optimal ist es, wenn das Hinterrad bei der Landung zuerst den Boden berührt, während man Gas gibt, damit das Gewicht nicht auf dem Vorderrad lastet. Wenn Sie nicht auf dem Gaspedal stehen oder das Fahrzeug auf dem Vorderrad landet, verlagert sich das Gewicht auf das Vorderrad, was zu einer weniger kontrollierbaren Landung führt.

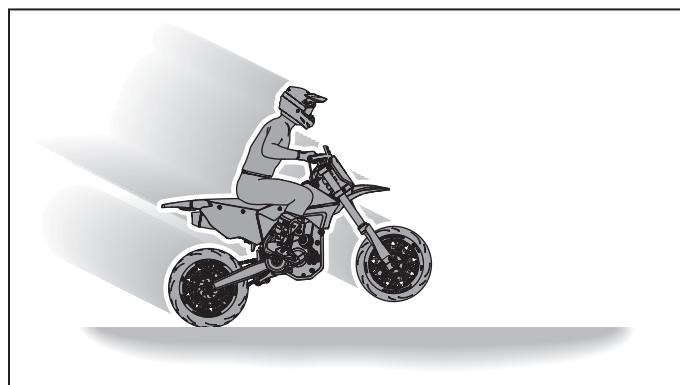
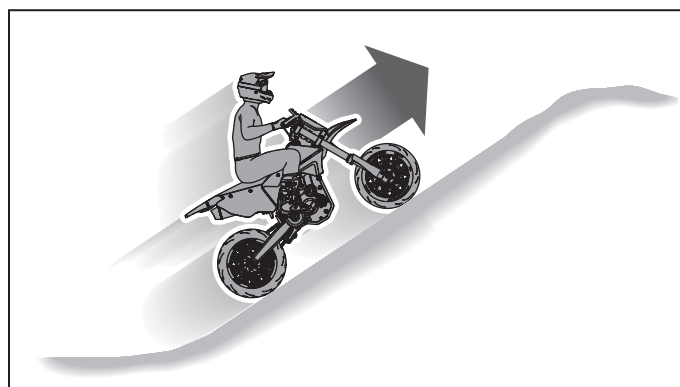

LAUFZEIT

Die Laufzeit des Fahrzeugs beträgt ca. 9-12 Minuten, je nach Gasgeben und Fahrstil.

Die Kapazität des Fahrzeug-Akkus wird durch die Smart-Akkuladezustandsanzeige auf dem Sender angezeigt. Wenn der Akkustand unter den Normalwert fällt, blinkt eine einzelne grüne LED auf der Akkuladezustandsanzeige. Wenn die einzelne grüne LED blinkt, muss der Fahrzeug-Akku aufgeladen oder ausgetauscht werden.

Wenn Sie die Fahrt über den Akkualarm hinaus fortsetzen, wird die Niedrigtrennschaltung (LVC) aktiviert und die Stromversorgung des Motors unterbrochen. Die Niedrigtrennschaltung ist eine in den Geschwindigkeitsregler integrierte Funktion, mit der der Akku vor einer übermäßigen Entladung geschützt wird.

HINWEIS: Wiederholtes Fahren bis zur Niedrigtrennschaltung schadet dem Fahrzeug-Akku und verkürzt die Lebensdauer des Akkus.

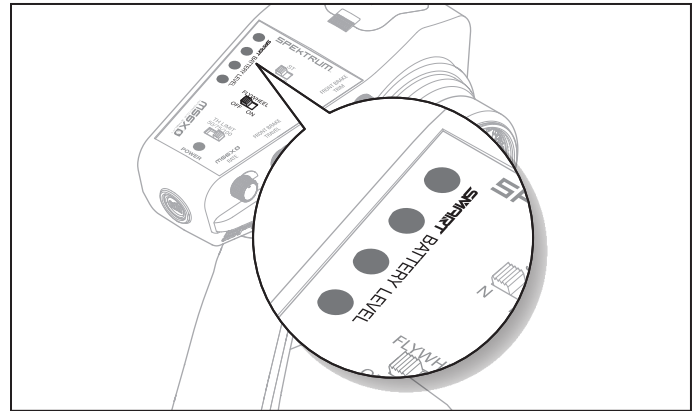

MX-STARTSTÄNDER

Zum Promoto-SM gehört ein Motocross-Ständer, der für Rennstarts verwendet werden kann.

Verwendung des MX-Ständers:

1. Stellen Sie den Ständer wie abgebildet mit komplett ausgefahrenen Seitenstützen auf einen ebenen, festen Untergrund.
2. Schlagen Sie einen 5-Zoll 40D-Nagel (beiliegend) durch das Loch am Ende jedes Flügels in den Boden.
3. Setzen Sie das Hinterrad des Fahrzeugs wie abgebildet in den Ständer ein, das Rad dabei vollständig in den Ständer drücken. Der Ständer hält das Rad fest.
4. Wenn Sie bereit sind zu starten, drücken Sie einfach den Gashebel, um loszufahren.

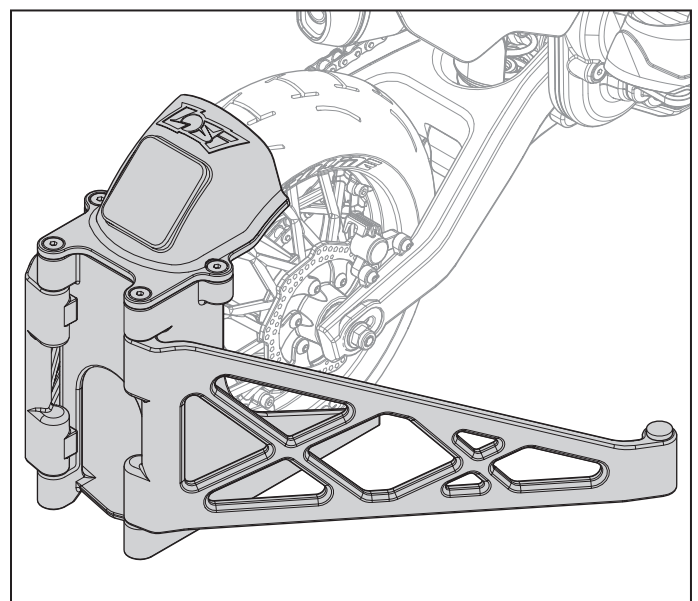
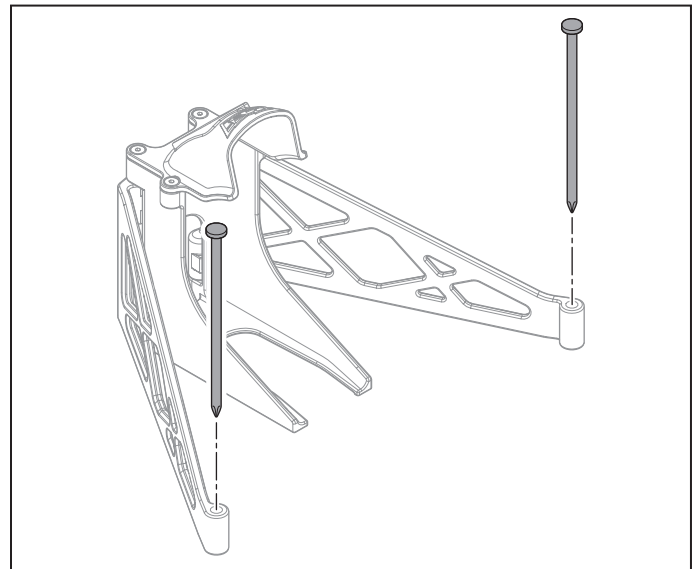

NACH DEM LAUF

Wenn Sie den Lauf beendet haben:

1. Legen Sie den Schalter des Schwungrads auf „OFF“. Das Schwungrad ist mit einer elektronischen Bremse ausgestattet, die das Abbremsen des Schwungrads unterstützt. Das Schwungrad sollte in etwa 30 Sekunden zum Stillstand kommen.

WICHTIG: Damit die Schwungradbremse funktioniert, muss das Fahrzeug eingeschaltet sein. Lassen Sie das Fahrzeug eingeschaltet, bis das Schwungrad zum Stillstand gekommen ist. Ohne Schleppbremse kann es bis zu 5 Minuten dauern, bis das Schwungrad von selbst zum Stillstand kommt.

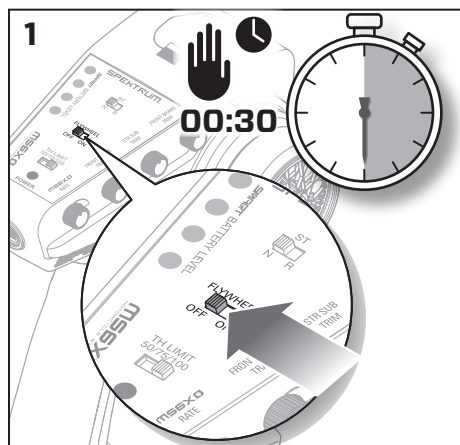

2. Nachdem das Schwungrad vollständig zum Stillstand gekommen ist, schalten Sie das Fahrzeug aus, indem Sie den Netzschalter gedrückt halten, bis die orangefarbene LED erlischt.
3. Schalten Sie den Sender aus, indem Sie die Netztaaste gedrückt halten, bis die Netz-LED erlischt.

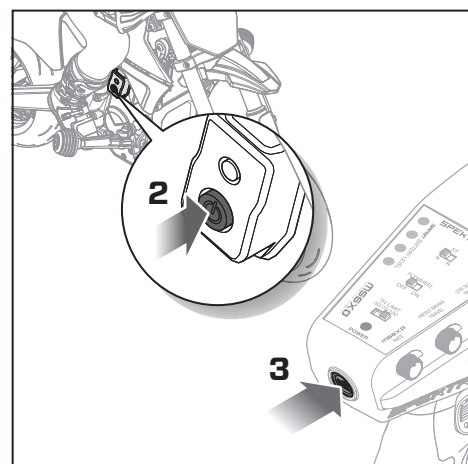

4. Nehmen Sie das Kabel des Fahrzeug-Akkus vom Anschluss des Motorrad-Akkus ab.

HINWEIS: Lassen Sie das Akkukabel niemals am Fahrzeug angeschlossen, wenn es nicht benutzt wird. Dies kann zu Schäden an Akku oder Fahrzeug führen.

5. Den Fahrzeug-Akku ausbauen.
6. Laden Sie den Fahrzeug-Akku wieder auf oder bis auf den Einlagerungs-Ladestand, wenn Sie das Fahrzeug für den Tag nicht mehr benutzen.

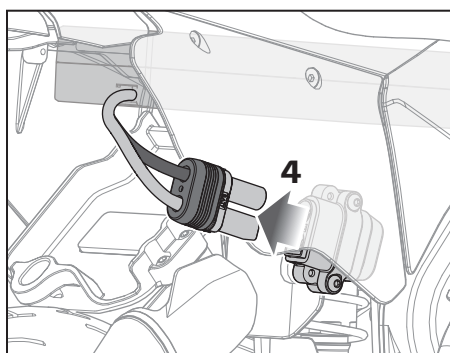

WARTUNG

ANTRIEBSKETTE

Die Antriebskette muss nach jedem Lauf gereinigt und geschmiert werden.

Reinigung der Antriebskette:

1. Sprühen Sie die Kette mit Nitro RC-Autoreiniger (DYN5505) oder einem anderen kunststoff- und elektronikverträglichen Reiniger ein.
2. Wischen Sie die Kette mit einem sauberen Tuch ab und lassen Sie sie gründlich trocknen.
3. Wiederholen Sie die oben genannten Schritte, bis kein Schmutz oder Fett mehr auf dem Tuch zu sehen ist.
4. Tragen Sie das mitgelieferte Kettenöl leicht auf den Rollenbereich der Kettenglieder auf und arbeiten Sie dabei um die gesamte Kette herum.
5. Drehen Sie das Hinterrad, um das Öl vollständig in die Kette einzuarbeiten.
6. Wischen Sie das überschüssige Öl mit einem sauberen Tuch ab.

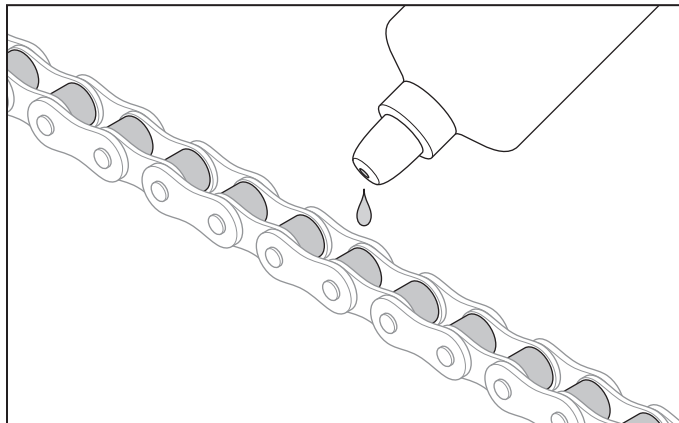

TIPP: Nachdem das mitgelieferte Kettenöl verbraucht ist, kann LOS77002 Kettenöl oder ein „trockenes“ Radkettenschmiermittel verwendet werden, um die Antriebskette zu schmieren.

SPANNUNG DER ANTRIEBSKETTE

Je länger das Fahrzeug gefahren ist, desto stärker sitzt die Antriebskette auf den Ritzeln und verschleißt möglicherweise leicht. In diesem Fall kann es notwendig werden, die Kettenspannung nachzustellen. Das Promoto-SM enthält ein Set zur Einstellung der Kettenspannung. Überprüfung der Kettenspannung:

1. Drücken Sie auf die Oberseite der Antriebskette, etwa auf halber Distanz zwischen dem vorderen und dem hinteren Ritzel.

TIPP: Bei richtiger Spannung muss die Kette so weit wie möglich gespannt sein, ohne dass es beim Drehen des Hinterrads zu harten Punkten kommt.

2. Wenn die Kette die Oberseite des Längslenkers berührt, stellen Sie die Kettenspannung straffer ein, indem Sie die Distanzstücke der Hinterachse wie unten beschrieben um +0,25 verstellen.

Einstellung der Kettenspannung:

3. Entfernen Sie die beiden M4-Schrauben an der Hinterachse.

TIPP: Die Achse ist für einen M3-Inbusschlüssel vorgesehen, der beim Entfernen der anderen M4-Schraube hilft.

4. Bewegen Sie das Hinterrad zur Seite.
5. Drücken Sie die Distanzstücke der Hinterachse aus den Längslenkern heraus.
6. Die Distanzstücke sind mit einer Null oder einer Zahl und einem Pfeil gekennzeichnet, um den Abstand und die Richtung anzugeben, in die das Distanzstück die Achse von der Nullposition aus bewegt. Die werksseitig installierten Distanzstücke können variieren.



Montieren Sie die Distanzstücke immer als passenden Satz, mit dem Loch zur Rückseite der Lenkerfeder. Wählen Sie die entsprechenden Distanzstücke aus und setzen Sie sie in die Lenkerfedern ein, wobei auf die richtige Richtung zu achten ist.

7. Montieren Sie das Hinterrad und achten Sie darauf, dass die Kette sowohl auf dem vorderen als auch auf dem hinteren Ritzel liegt.
8. Setzen Sie beide M4-Schrauben in die Hinterachse ein.
9. Das Hinterrad drehen, um sicherzustellen, dass es sich ungehindert drehen kann.
10. Prüfen Sie die Kettenspannung erneut.

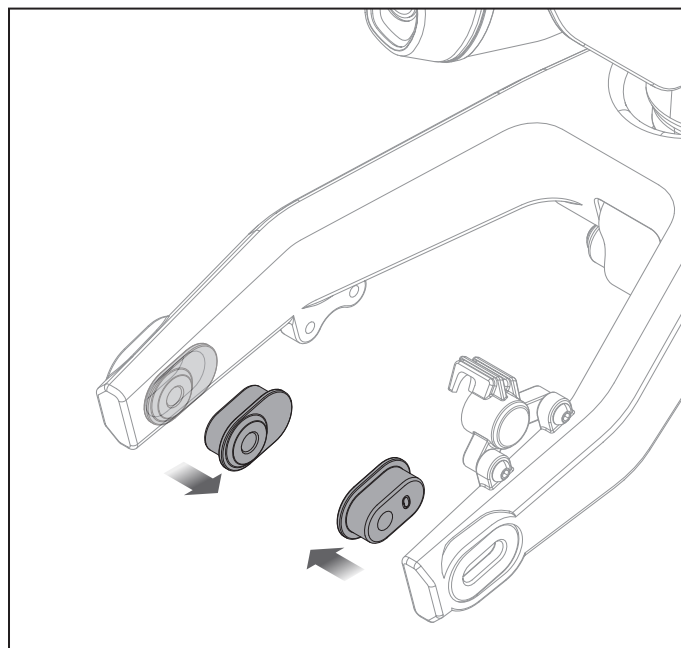
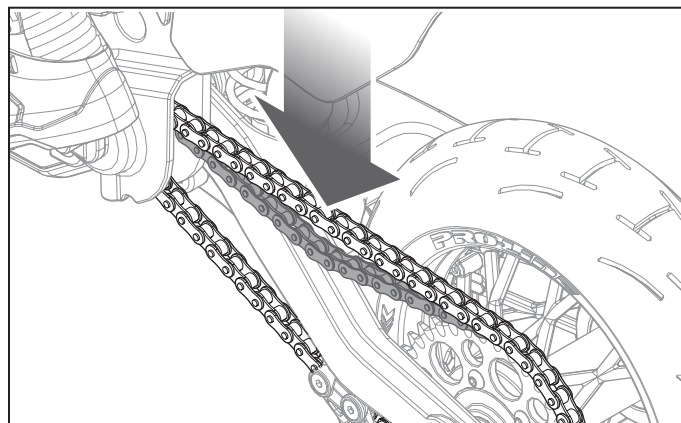

EINSTELLUNG DER SCHRÄGLAGENRÄDER

Die Räder des Promoto-SM können nach oben und unten verstellt werden, um sie dem Gelände und der eigenen Fahrpraxis anzupassen.

- Die serienmäßige Position eignet sich gut für allgemeine Straßenfahrten.
- Stellen Sie die Schräglenker für das Fahren auf Asphalt oder im Rennsport höher, um eine größere Schräglage und engere Kurven zu ermöglichen.
- Stellen Sie die Schräglenker für weniger erfahrene Fahrer im Gelände niedriger. Abgesenkte Schräglenker erleichtern das Anfahren aus dem Stand, da sich das auf den Schräglagenrädern ruhende Motorrad beim Einschalten aufrichtet.

Einstellung der Schräglagenräder:

- Mit einem 2 mm-Sechskantschlüssel
 - die Einstellschraube anziehen, um das Schräglagenrad anzuheben,
 - die Einstellschraube lösen, um das Schräglagenrad abzusenken.

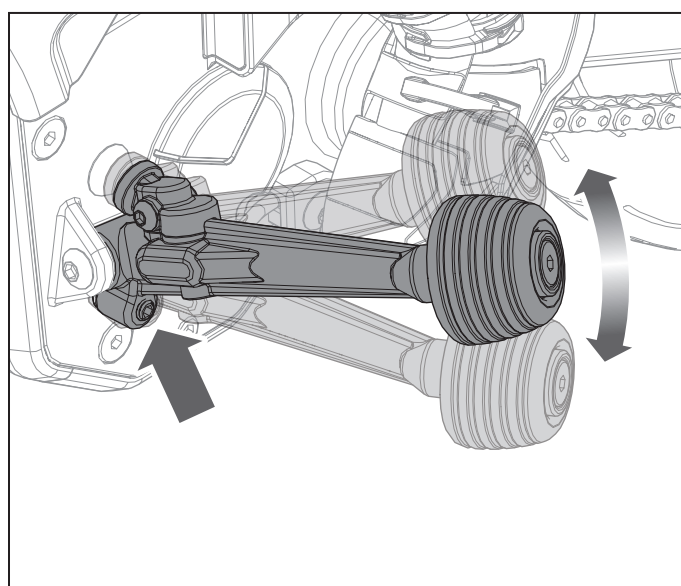

GABELWERKZEUG

Verwenden Sie das Gabelwerkzeug, um die Fläche an den Gabelteilen wie gezeigt zu fassen.

- Für das Rohr ist ein 9 mm-Aufsatz erforderlich.
- Für das Endstück ist ein 6 mm-Aufsatz erforderlich.

WICHTIG: Beim Wiedereinbau des Gabelrohrs muss das Endstück mit 12 Nm angezogen werden.

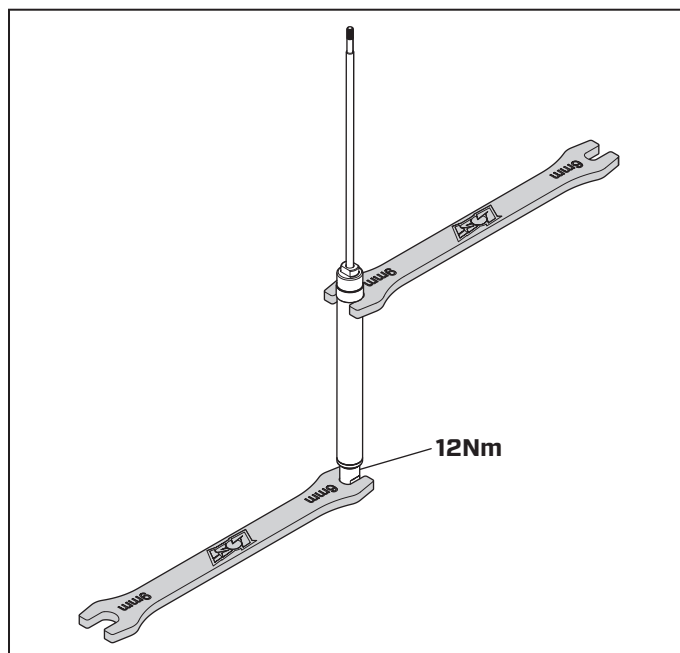

GARANTIE UND SERVICE INFORMATIONEN

Warnung

Ein ferngesteuertes Modell ist kein Spielzeug. Es kann, wenn es falsch eingesetzt wird, zu erheblichen Verletzungen bei Lebewesen und Beschädigungen an Sachgütern führen. Betreiben Sie Ihr RC-Modell nur auf freien Plätzen und beachten Sie alle Hinweise der Bedienungsanleitung des Modells wie auch der Fernsteuerung.

Garantiezeitraum

Exklusive Garantie Horizon Hobby LLC (Horizon) garantiert, dass dasgekaufte Produkt frei von Material- und Montagefehlern ist. Der Garantiezeitraum entspricht den gesetzlichen Bestimmung des Landes, in dem das Produkt erworben wurde. In Deutschland beträgt der Garantiezeitraum 6 Monate und der Gewährleistungszeitraum 18 Monate nach dem Garantiezeitraum.

Einschränkungen der Garantie

- Die Garantie wird nur dem Erstkäufer (Käufer) gewährt und kann nicht übertragen werden. Der Anspruch des Käufers besteht in der Reparatur oder dem Tausch im Rahmen dieser Garantie. Die Garantie erstreckt sich ausschließlich auf Produkte, die bei einem autorisierten Horizon Händler erworben wurden. Verkäufe an dritte werden von dieser Garantie nicht gedeckt. Garantieansprüche werden nur angenommen, wenn ein gültiger Kaufnachweis erbracht wird. Horizon behält sich das Recht vor, diese Garantiebestimmungen ohne Ankündigung zu ändern oder modifizieren und widerruft dann bestehende Garantiebestimmungen.
- Horizon übernimmt keine Garantie für die Verkaufbarkeit des Produktes, die Fähigkeiten und die Fitness des Verbrauchers für einen bestimmten Einsatzzweck des Produktes. Der Käufer allein ist dafür verantwortlich, zu prüfen, ob das Produkt seinen Fähigkeiten und dem vorgesehenen Einsatzzweck entspricht.
- Ansprüche des Käufers – Es liegt ausschließlich im Ermessen von Horizon, ob das Produkt, bei dem ein Garantiefall festgestellt wurde, repariert oder ausgetauscht wird. Dies sind die exklusiven Ansprüche des Käufers, wenn ein Defekt festgestellt wird.

Horizon behält sich vor, alle eingesetzten Komponenten zu prüfen, die in den Garantiefall einbezogen werden können. Die Entscheidung zur Reparatur oder zum Austausch liegt nur bei Horizon. Die Garantie schließt kosmetische Defekte oder Defekte, hervorgerufen durch höhere Gewalt, falsche

Behandlung des Produktes, falscher Einsatz des Produktes, kommerziellen Einsatz oder Modifikationen irgendwelcher Art aus.

Die Garantie schließt Schäden, die durch falschen Einbau, falsche Handhabung, Unfälle, Betrieb, Service oder Reparaturversuche, die nicht von Horizon ausgeführt wurden aus.

Ausgeschlossen sind auch Fälle die bedingt durch (vii) eine Nutzung sind, die gegen geltendes Recht, Gesetze oder Regularien verstoßen haben. Rücksendungen durch den Käufer direkt an Horizon oder eine seiner Landesvertretung bedürfen der Schriftform.

Schadensbeschränkung

Horizon ist nicht für direkte oder indirekte Folgeschäden, Einkommensausfälle oder kommerzielle Verluste, die in irgendeinem Zusammenhang mit dem Produkt stehen verantwortlich, unabhängig ab ein Anspruch im Zusammenhang mit einem Vertrag, der Garantie oder der Gewährleistung erhoben werden. Horizon wird darüber hinaus keine Ansprüche aus einem Garantiefall akzeptieren, die über den individuellen Wert des Produktes hinaus gehen. Horizon hat keinen Einfluss auf den Einbau, die Verwendung oder die Wartung des Produktes oder etwaiger Produktkombinationen, die vom Käufer gewählt werden. Horizon übernimmt keine Garantie und akzeptiert keine Ansprüche für in der folge auftretende Verletzungen oder Beschädigungen. Mit der Verwendung und dem Einbau des Produktes akzeptiert der Käufer alle aufgeführten Garantiebestimmungen ohne Einschränkungen und Vorbehalte.

Wenn Sie als Käufer nicht bereit sind, diese Bestimmungen im Zusammenhang mit der Benutzung des Produktes zu akzeptieren, werden Sie gebeten, dass Produkt in unbenutztem Zustand in der Originalverpackung vollständig bei dem Verkäufer zurückzugeben.

Sicherheitshinweise

Dieses ist ein hochwertiges Hobby Produkt und kein Spielzeug. Es muss mit Vorsicht und Umsicht eingesetzt werden und erfordert einige mechanische wie auch mentale Fähigkeiten. Ein Versagen, das Produkt sicher und umsichtig zu betreiben kann zu Verletzungen von Lebewesen und Sachbeschädigungen erheblichen Ausmaßes führen. Dieses Produkt ist nicht für den Gebrauch durch Kinder ohne die Aufsicht eines Erziehungsberechtigten vorgesehen. Die Anleitung enthält Sicherheitshinweise und Vorschriften sowie Hinweise für die Wartung und den Betrieb des Produktes. Es ist unabdingbar, diese Hinweise vor der ersten

Inbetriebnahme zu lesen und zu verstehen. Nur so kann der falsche Umgang verhindert und Unfälle mit Verletzungen und Beschädigungen vermieden werden.

Fragen, Hilfe und Reparaturen

Ihr lokaler Fachhändler und die Verkaufsstelle können eine Garantiebeurteilung ohne Rücksprache mit Horizon nicht durchführen. Dies gilt auch für Garantiereparaturen. Deshalb kontaktieren Sie in einem solchen Fall den Händler, der sich mit Horizon kurz schließen wird, um eine sachgerechte Entscheidung zu fällen, die Ihnen schnellst möglich hilft.

Wartung und Reparatur

Muss Ihr Produkt gewartet oder repariert werden, wenden Sie sich entweder an Ihren Fachhändler oder direkt an Horizon.

Rücksendungen / Reparaturen werden nur mit einer von Horizon vergebenen RMA Nummer bearbeitet. Diese Nummer erhalten Sie oder ihr Fachhändler vom technischen Service. Mehr Informationen dazu erhalten Sie im Serviceportal unter www.Horizonhobby.de oder telefonisch bei dem technischen Service von Horizon.

Packen Sie das Produkt sorgfältig ein. Beachten Sie, dass der Originalkarton in der Regel nicht ausreicht, um beim Versand nicht beschädigt zu werden. Verwenden Sie einen Paketdienstleister mit einer Tracking Funktion und Versicherung, da Horizon bis zur Annahme keine Verantwortung für den Versand des Produktes übernimmt. Bitte legen Sie dem Produkt einen Kaufbeleg bei, sowie eine ausführliche Fehlerbeschreibung und eine Liste aller eingesendeten Einzelkomponenten. Weiterhin benötigen wir die vollständige

Garantie und Reparaturen

Garantieanfragen werden nur bearbeitet, wenn ein Originalkaufbeleg von einem autorisierten Fachhändler beiliegt, aus dem der Käufer und das Kaufdatum hervorgeht. Sollte sich ein Garantiefall bestätigen wird das Produkt repariert oder ersetzt. Diese Entscheidung obliegt einzig Horizon Hobby.

Kostenpflichtige Reparaturen

Liegt eine kostenpflichtige Reparatur vor, erstellen wir einen Kostenvoranschlag, den wir Ihrem Händler übermitteln. Die Reparatur wird erst vorgenommen, wenn wir die Freigabe des Händlers erhalten. Der Preis für die Reparatur ist bei Ihrem Händler zu entrichten. Bei kostenpflichtigen Reparaturen werden mindestens 30 Minuten Werkstattzeit und die Rückversandkosten in Rechnung gestellt. Sollten wir nach 90 Tagen keine Einverständniserklärung zur Reparatur vorliegen haben, behalten wir uns vor, das Produkt zu vernichten oder anderweitig zu verwerten.

ACHTUNG: Kostenpflichtige Reparaturen nehmen wir nur für Elektronik und Motoren vor. Mechanische Reparaturen, besonders bei Hubschraubern und RC-Cars sind extrem aufwendig und müssen deshalb vom Käufer selbst vorgenommen werden.

10/15

GARANTIE UND SERVICE KONTAKTINFORMATIONEN

LAND DES KAUF	HORIZON HOBBY	TELEFON/E-MAIL ADRESSE	ADRESSE
Europäische Union	Horizon Technischer Service Sales: Horizon Hobby GmbH	service@horizonhobby.de +49 (0) 4121 2655 100	Hanskampring 9 D 22885 Barsbüttel, Germany

KONFORMITÄTSHINWEISE FÜR DIE EUROPÄISCHE UNION

CE EU KONFORMITÄTSERKLÄRUNG

LOSI Promoto-SM RTR (LOS-2272);

Hiermit erklärt Horizon Hobby, LLC, dass das Gerät den folgenden Richtlinien entspricht: EU-Richtlinie über Funkanlagen 2014/53/EU; RoHS 2-Richtlinie 2011/65 / EU; RoHS 3-Richtlinie - Änderung 2011/65 / EU-Anhang II 2015/863.

LOSI Promoto-SM RTR (LOS-2310); Hiermit erklärt Horizon Hobby, LLC, dass das Gerät den folgenden Richtlinien entspricht: EU-Richtlinie über Niederspannung 2014/35/EU; EU-Richtlinie über elektromagnetische Verträglichkeit 2014/30/EU; EU-Richtlinie über Funkanlagen 2014/53/EU; RoHS 2-Richtlinie 2011/65 / EU; RoHS 3-Richtlinie - Änderung 2011/65 / EU-Anhang II 2015/863.

Der vollständige Text der EU-Konformitätserklärung ist unter folgender Internetadresse abrufbar: <https://www.horizonhobby.com/content/support-render-compliance>.

HINWEIS: Dieses Produkt enthält Batterien, die unter die europäische Richtlinie 2006/66 / EG fallen und nicht mit dem Hausmüll entsorgt werden können. Bitte beachten Sie die örtlichen Vorschriften.

Drahtloser Frequenzbereich / Drahtlose Ausgangsleistung Sender

2402 - 2478 MHz
17.7dBm

Empfänger

2405 - 2478 MHz
5.779dBm

Offizieller EU-Hersteller:

Horizon Hobby, LLC
2904 Research Road
Champaign, IL 61822 USA

Offizieller EU-Importeur:

Horizon Hobby, GmbH
Hanskampring 9
22885 Barsbüttel Germany

WEEE-HINWEIS:



Dieses Gerät ist gemäß der Europäischen Richtlinie 2012/19/EU über Elektro- und Elektronik-Altgeräte (WEEE) gekennzeichnet. Dieses Symbol weist darauf hin, dass dieses Produkt kein normaler Haushaltsabfall ist, sondern in einer entsprechenden Sammelstelle für Elektro- und Elektronik-Altgeräte entsorgt werden muss.



SPMXSM3200

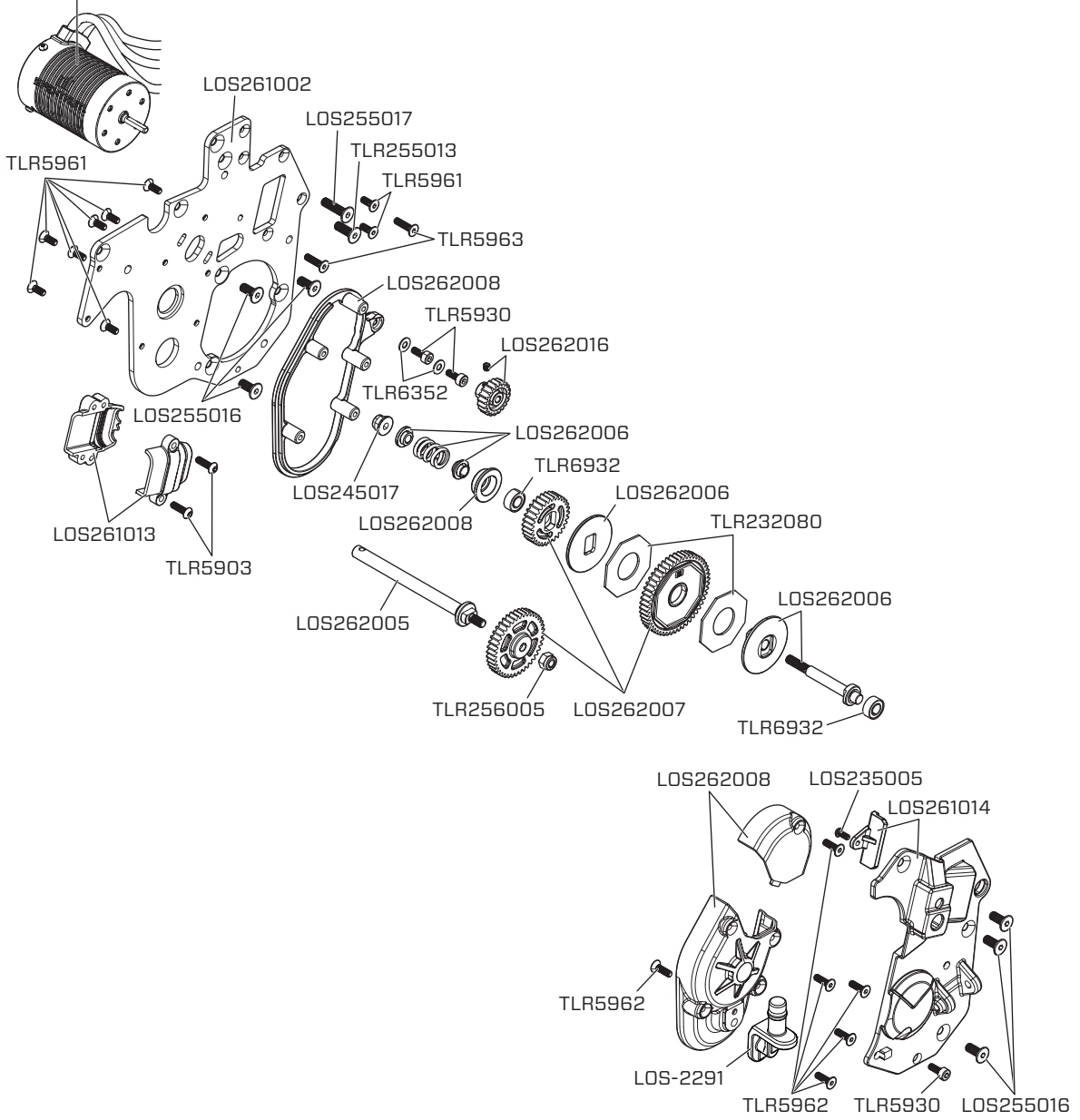

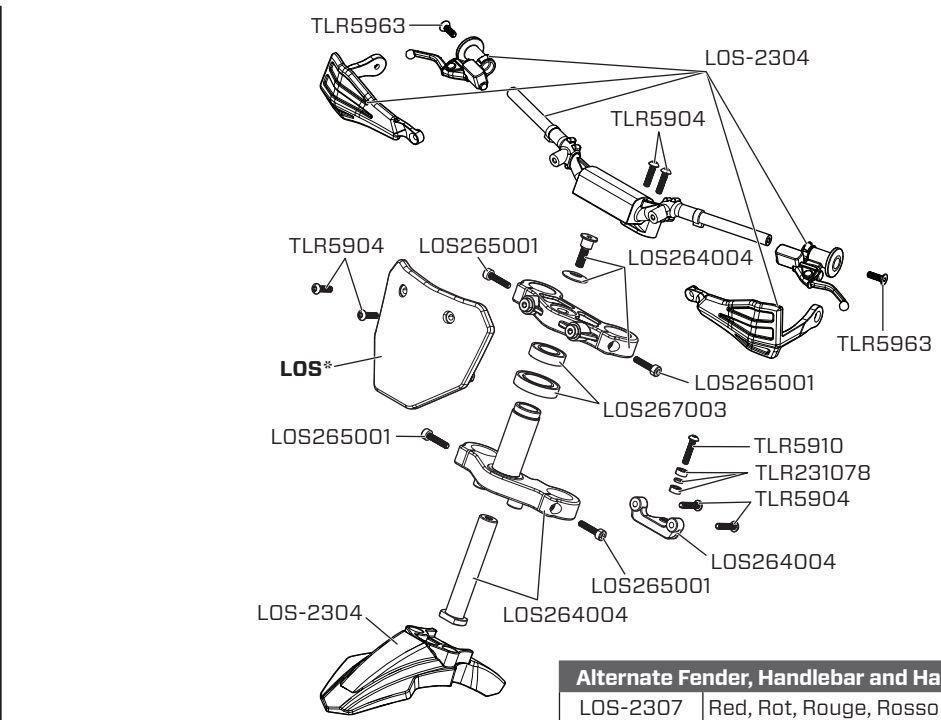
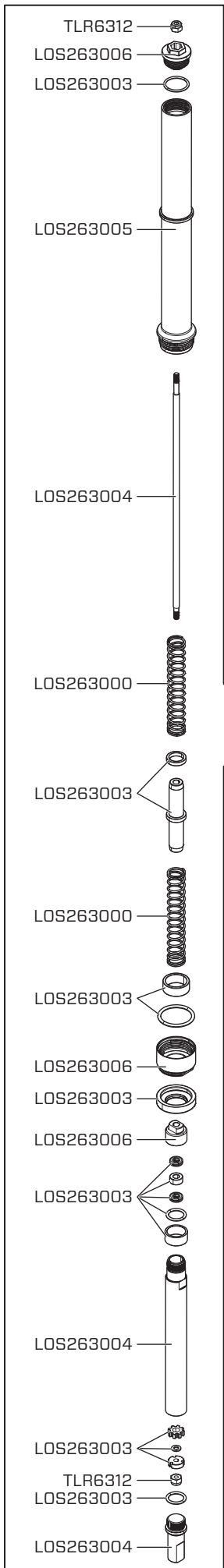

Alternate Fender, Handlebar and Handguard Colors	
LOS-2307	Red, Rot, Rouge, Rosso
LOS-2292	Yellow, Gelb, Jaune, Giallo
LOS-2308	Green, Grün, Vert, Verde
LOS-2306	Blue, Blau, Bleu, Blu
LOS-2281	Black, Schwarz, Noir, Nero
LOS-2295	Pink, Rosa, Rose, Rosa
LOS-2297	Orange, Orange, Orange, Arancione

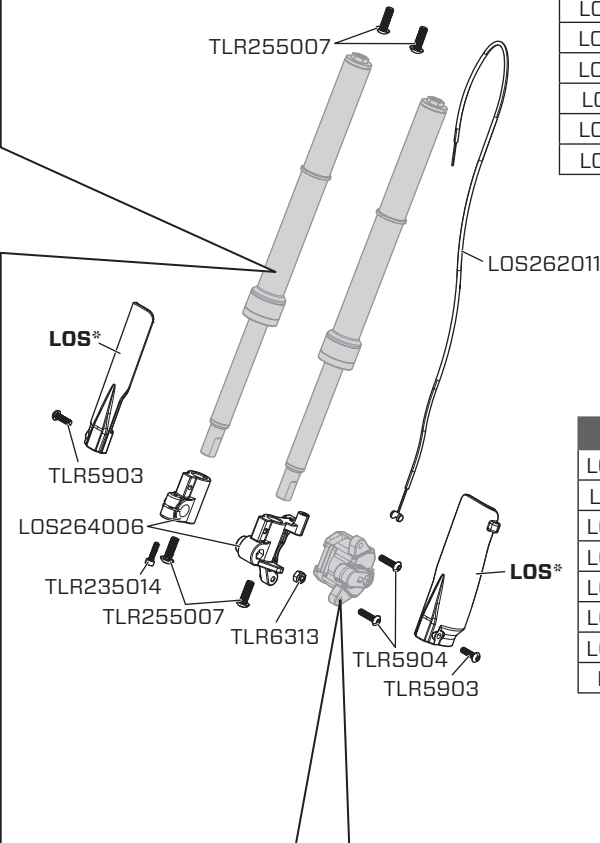

LOS*	
LOS260000	Red, Rot, Rouge, Rosso
LOS260001	Blue, Blau, Bleu, Blu
LOS260002	Green, Grün, Vert, Verde
LOS260003	Yellow, Gelb, Jaune, Giallo
LOS260004	Orange, Orange, Orange, Arancione
LOS260005	White, Weiß, Blanc, Bianco
LOS260006	Black, Schwarz, Noir, Nero
LOS-2302	Pink, Rosa, Rose, Rosa

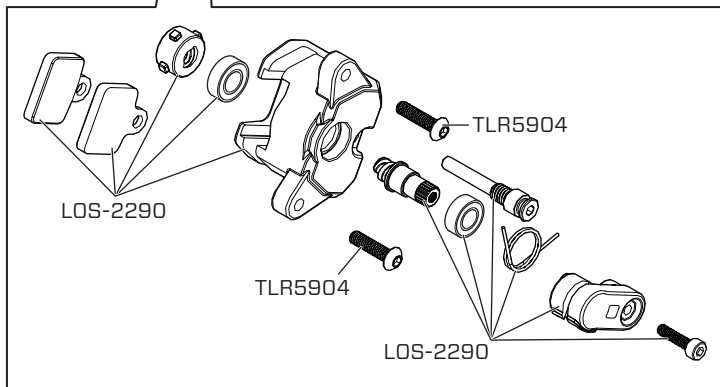

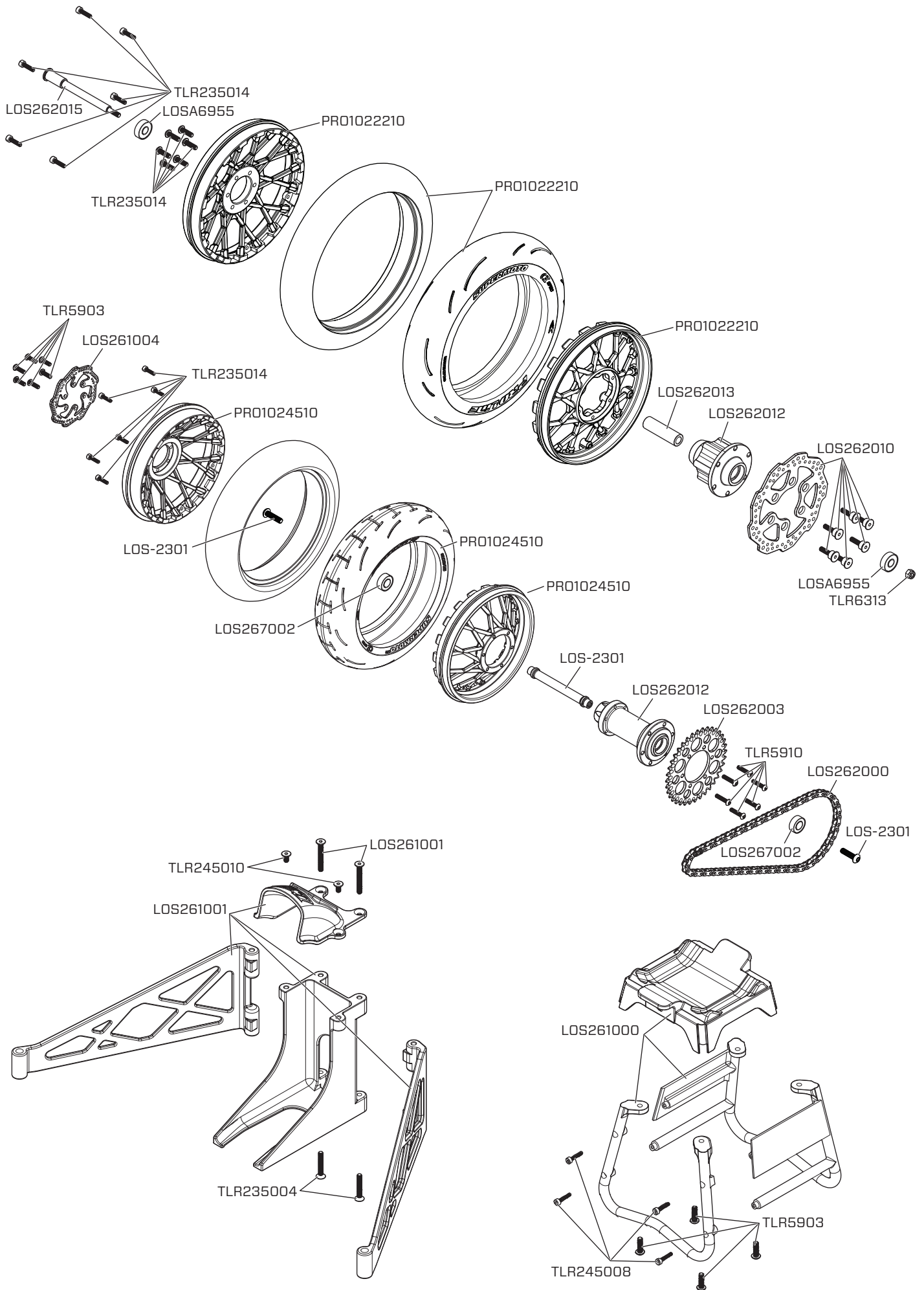

REPLACEMENT PARTS | ERSATZTEILE | PIÈCES DE RECHANGE | PARTI DI RICAMBIO

#	DESCRIPTION	BESCHREIBUNG	DESCRIPTION	DESCRIZIONE
DYN2267	Servo Tape, Black; 1 1/2	Servoband, schwarz; 1 1/2"	Ruban adhésif pour servo, noir ; 1 1/2 po	Nastro per servoassistiti, nero; 1 1/2"
LOS-2281	Fender, Handguards & Handle Bars, Black: PM-SM	Schutzbleche, Handschützer und Lenker, Schwarz: PM-SM	Garde-boue, protège-mains et poignées, noirs : PM-SM	Parafango, paramani e manubri, nero: PM-SM
LOS-2282	Rider Jersey Set FXR Yellw Podium Gladiator: PM-SM	Fahrer Jersey-Satz FXR Gelb Podium Gladiator: PM-SM	Ensemble de maillots de motard FXR Podium Gladiator, jaune : PM-SM	Set maglia miniatura FXR Podium Gladiator Giallo: PM-SM
LOS-2283	Handle Bar Set: PM-MX/SM	Lenkerset: PM-MX/SM	Ensemble de poignée : PM-MX/SM	Kit manubri: PM-MX/SM
LOS-2284	Rider Figure Upper, FXR Yellow: PM-SM	Fahrerfigur, obere Körperhälfte, FXR Gelb: PM-SM	Figurine de motard supérieure, FXR Jaune : PM-SM	Miniatura pilota parte superiore, FXR Giallo: PM-SM
LOS-2285	5 x 9 x 3mm Ball Bearing, Rubber Sealed (4)	5 x 9 x 3 mm Kugellager, Gummidichtung (4)	Roulement à billes hermétique en caoutchouc 5 x 9 x 3 mm (4)	Cuscinetti a sfera sigillati in gomma 5x9x3 mm (4)
LOS-2286	Supermoto FXR Graphics Wrap Kit: PM-SM	Supermoto FXR Aufkleber-Set: PM-SM	Kit de revêtement graphique Supermoto FXR : PM-SM	Decalcomanie Supermoto FXR Graphics Wrap Kit: PM-SM
LOS-2287	Lean Bar Spring Set, 2.3, 2.5, 2.7mm: PM-MX/SM	Schräglenker-Federsatz, 2,3, 2,5, 2,7 mm: PM-MX/SM	Ensemble de ressorts pour barres d'inclinaison, 2,3, 2,5, 2,7 mm : PM-MX/SM	Set molle barre inclinazione, 2,3; 2,5; 2,7 mm: PM-MX/SM
LOS-2288	Rubber Lean Bar Wheels & Stops (6): PM-SM	Gummi-Schräglagenräder und Stopper (6): PM-SM	Roues et butées de la barre d'inclinaison en caoutchouc (6) : PM-SM	Ruote e fermi barre inclinazione gomma (6): PM-SM
LOS-2289	Exhaust Tips (8): PM-MX/SM	Auspuffblenden (8): PM-MX/SM	Embouts d'échappement (8) : PM-MX/SM	Terminali scarico (8): PM-MX/SM
LOS-2290	Front Brake Caliper, V2, Assembled: PM-SM	Bremssattel vorne, V2, montiert: PM-SM	Étrier de frein avant, V2, assemblé : PM-SM	Pinza freno anteriore, V2, assemblato: PM-SM
LOS-2291	Foot Pegs & Chain Guard: PM-SM	Fußrasten und Kettenschutz: PM-SM	Repose-pieds et protège-chaîne : PM-SM	Pedane e paracatena: PM-SM
LOS-2293	Rider Figure Lower, All: PM-MX/SM	Fahrerfigur, untere Körperhälfte, Alle: PM-MX/SM	Figure du pilote inférieure, tout : PM-MX/SM	Miniatura pilota parte inferiore, tutte: PM-MX/SM
LOS-2294	Front Wheel Set, Satin Chrome: PM-SM	Vorderradsatz, matt verchromt: PM-SM	Ensemble de roue avant, chrome satiné : PM-SM	Set ruota anteriore, satinato cromato: PM-SM
LOS-2296	Rider Jersey Set FXR Black Podium Gladiator: PM-SM	Fahrer Jersey-Satz, FXR Schwarz Podium Gladiator: PM-SM	Ensemble de maillots de motard FXR Podium Gladiator, noir : PM-SM	Set maglia miniatura FXR Podium Gladiator Nero: PM-SM
LOS-2298	Lean Bar Set with Hardware: PM-SM	Schräglenkersatz mit Hardware: PM-SM	Ensemble de barres d'inclinaison avec quincaillerie : PM-SM	Set barre inclinazione con bulloneria: PM-SM
LOS-2299	Brake Pads (2): PM-MX/SM	Bremsbeläge (2): PM-MX/SM	Plaquettes de frein (2) : PM-MX/SM	Pastiglie freni (2): PM-MX/SM
LOS-2300	6 x 10 x 3mm Ball Bearing, Rubber Sealed (4)	6 x 10 x 3 mm Kugellager, Gummidichtung (4)	Roulement à billes hermétique en caoutchouc 6 x 10 x 3 mm (4)	Cuscinetti a sfera sigillati in gomma 6x10x3 mm (4)
LOS-2301	Rear Axle Hub, V2 & Front Bearing Spacer: PM-MX/SM	Hinterachsnabe, V2 und vorderer Lagerabstandshalter: PM-MX/SM	Moyeu d'essieu arrière, V2 et entretoise de roulement avant : PM-MX/SM	Mozzo assale posteriore, V2 e distanziale cuscinetti anteriori: PM-MX/SM
LOS-2303	High Bite Aluminum Front Brake Rotor w/ Screws: PM-MX	Vorderradbremsscheibe aus hochgriffigem Aluminium mit Schrauben: PM-MX	Rotor de frein avant en aluminium à forte adhérence avec vis : PM-MX	Rotore freno anteriore high bite alluminio con viti: PM-MX
LOS-2304	Fender, Handguards & Handle Bars, White: PM-SM	Schutzbleche, Handschützer & Lenker, Weiß: PM-SM	Garde-boue, protège-mains et poignées, blancs : PM-SM	Parafango, paramani e manubri, bianco: PM-SM
LOS235002	Cap Head Screws M2.5 x 10mm (10)	Inbusschrauben, M2,5 x 10 mm (10)	Vis d'assemblage creuses M2,5x10 mm (10)	Viti a testa cilindrica M2,5x10 mm (10)
LOS235005	Button Head Screws M2.5x6mm (10)	Rundkopfschrauben, M2,5 x 6 mm (10)	Vis à tête bombée M2,5x6 mm (10)	Viti testa tonda M2.5x6 mm (10)
LOS235007	Button Head Screws M4 x 12mm (10)	Rundkopfschrauben, M4 x 12 mm (10)	Vis à tête bombée M4 x 12 mm (10)	Viti testa tonda M4 x 12 mm mm (10)
LOS235018	Set Screw, M3 X 3mm (10)	Stellschraube, M3 x 3 mm (10)	Vis de fixation, M3x3 mm (10)	Viti di fermo, M3 x 3 mm (10)
LOS235024	Button Head Screws M3x25mm (10)	Rundkopfschrauben, M3x25 mm (10)	Vis à tête bombée M3x25 mm (10)	Viti a testa tonda, M3x25 mm (10)
LOS236001	3.2mm x 7mm x .5mm Washer (10)	3,2 mm x 7 mm x 0,5 mm Unterlegscheibe(10)	Rondelle 3,2 mmx7 mmx0,5 mm (10)	Rondella 3,2 mm x 7 mm x 0,5 mm (10)
LOS255011	Button Head Screws, Stl, BO, M4 x 30mm (10)	Rundkopfschrauben, Stl, BO, M4x30 mm(10)	Vis à tête bombée, acier, BO, M4x30 mm (10)	Viti testa rotonda, Stl, BO, M4x30mm(10)
LOS255014	Button Head Screws, Stl, BO, M4 x 14mm (10)	Rundkopfschrauben, Stl, BO, M4x14 mm(10)	Vis à tête bombée, acier, BO, M4x14 mm (10)	Viti testa rotonda, Stl, BO, M4x14mm(10)
LOS255016	Flat Head Screws, Stl, BO, M4 x 10mm (10)	Flachkopfschrauben, Stl, BO, M4x10 mm(10)	Vis à tête plate, acier, BO, M4x10 mm (10)	Viti a testa piatta, Stl, BO, M4x10mm(10)



#	DESCRIPTION	BESCHREIBUNG	DESCRIPTION	DESCRIZIONE
LOS255017	Flat Head Screws, Stl, BO, M4 x 16mm (10)	Flachkopfschrauben, Stl, BO, M4x16 mm(10)	Vis à tête plate, acier, BO, M4x16 mm (10)	Viti a testa piatta, Stl, BO, M4x16mm(10)
LOS255018	Flat Head Screws, Stl, BO, M4 x 25mm (10)	Flachkopfschrauben, Stl, BO, M4x25 mm(10)	Vis à tête plate, acier, BO, M4x25 mm (10)	Viti a testa piatta, Stl, BO, M4x25mm(10)
LOS255019	Flat Head Screws, Stl, BO, M4 x 14mm (10)	Flachkopfschrauben, Stl, BO, M4x14 mm(10)	Vis à tête plate, acier, BO, M4x14 mm (10)	Viti a testa piatta, Stl, BO, M4x14mm(10)
LOS260005	White Plastics w/Wraps: PM-MX	Weißer Kunststoff mit Bindern: PM-MX	Plastiques blancs avec emballages : PM-MX	Plastica bianca con involucri: PM-MX
LOS261000	Bike Stand, Composite: PM-MX	Motorradständer, Verbundwerkstoff: PM-MX	Support de moto, composite : PM-MX	Cavalletto per moto, Composito: PM-MX
LOS261001	Standing Stand, Composite: PM-MX	Ständer, Verbundwerkstoff: PM-M	Support sur pied, composite : PM-M	Cavalletto, Composito: PM-M
LOS261002	Chassis Plate Set, Aluminum: PM-MX	Karoserieschienenenset, Alu: PM-MX	Ensemble de plaques de châssis, aluminium : PM-MX	Set piastre telaio, alluminio: PM-MX
LOS261003	Seat, Battery Box Set: PM-MX	Sitz, Akku-Box-Set: PM-MX	Siège, boîtier de batterie : PM-MX	Sedile, set di batterie: PM-MX
LOS261004	Exhaust & Rear Brake Rotor: PM-MX	Auspuff und hintere Bremsscheibe: PM-M	Rotor d'échappement et de frein arrière : PM-M	Scarico e rotore del freno posteriore: PM-M
LOS261005	Flywheel Housing & Seal Set: PM-MX	Schwungrad Gehäuse und Dichtung St: PM-M	Ensemble boîtier et joint du volant d'inertie : PM-M	Corpo e guarnizione del volano St:PM-M
LOS261006	Rider Mount Set: PM-MX	Fahrerhalterungsset: PM-MX	Ensemble de montage : PM-MX	Set supporto pilota: PM-MX
LOS261008	Rear Fender Mount Set: PM-MX	Heck Schutzblechhalterungsset: PM-MX	Ensemble de montage de garde-boue arrière : PM-MX	Set di supporti per parafango posteriore: PM-MX
LOS261009	Crash Structure Shock: PM-MX	Stoßdämpfer Crashstruktur: PM-MX	Amortisseur de structure de collision : PM-MX	Struttura antiurto ammortizzatore: PM-MX
LOS261010	Control Arms & Hardware, Crash Structure: PM-MX	Steuerarm und Hardware Crashstruktur: PM-M	Structure de collision de bras de commande et quincaillerie : PM-M	Braccio di comando e bull. struttura antiurto: PM-M
LOS261011	Servo Saver Assembly: PM-MX	Servo Saver Baugruppe: PM-MX	Ensemble d'économiseurs de servo : PM-MX	Complessivo salva servo: PM-MX
LOS261012	Front Bulkhead: PM-MX	Vordere Spritzwand: PM-MX	Cloison avant : PM-MX	Paratia posteriore: PM-MX
LOS261013	Electronic Mount Set: PM-MX	Elektronikhalterungsset: PM-MX	Ensemble de montage électronique : PM-MX	Set supporto elettronico: PM-MX
LOS261014	Chassis Side Cover Set: PM-MX	Chassis-Seitenplattensatz: PM-MX	Ensemble de cache latérale de châssis : PM-MX	Set piastra laterale telaio: PM-MX
LOS262000	Chain, 70 Roller: PM-MX	Kette, 70er Laufrolle: PM-MX	Chaîne, 70 rouleaux : PM-MX	Catena, 70 rulli: PM-MX
LOS262002	Chain Tension Adjuster Set: PM-MX	Kettenspannersatz: PM-M	Ensemble d'ajustement de la tension de la chaîne : PM-M	Set di regolatori della tensione della catena: PM-M
LOS262003	Hub Chain Sprocket, Clear: PM-MX	Nabe Kettenrad, durchsichtig: PM-M	Pignon de chaîne de moyeu, transparent : PM-M	Pignone per catena mozzo, trasparente: PM-M
LOS262004	Front Chain Sprocket, Steel: PM-MX	Vorderes Kettenrad Stahl: PM-M	Pignon de chaîne avant en acier : PM-M	Pignone anteriore in acciaio: PM-M
LOS262005	Swing Arm Layshaft w/ Hardware: PM-MX	Schwingarm-Vorgelegewelle mit Hardware: PM-M	Arbre intermédiaire de bras pivotant avec quincaillerie : PM-M	Albero a cavalletto del braccio oscillante con cavo di alimentazione: PM-M
LOS262006	Slipper Unit, Complete, Assembled: PM-MX	Gleiteinheit, Verbundstoff, montiert: PM-M	Unité de sabot complet, assemblé : PM-M	Unità di scivolamento, assemblaggio di componenti: PM-M
LOS262007	Transmission Gear Set: PM-MX	Getriebebesatz: PM-MX	Ensemble de boîte de transmission : PM-MX	Set ingranaggi trasmissione: PM-MX
LOS262008	Transmission Housing Set: PM-MX	Getriebegehäusesatz: PM-MX	Ensemble boîte de transmission : PM-MX	Set alloggiamento trasmissione: PM-MX
LOS262010	Steel Front Brake Rotor w/ Screws: PM-MX	Stahl vordere Bremsscheibe und Schraube: PM-M	Rotor de frein avant en acier et vis : PM-M	Rotore e vite del freno in acciaio: PM-M
LOS262011	Brake Cable w/Housing: PM-MX	Bremskabel mit Gehäuse: PM-MX	Câble de frein avec boîtier : PM-MX	Cavo del freno con custodia: PM-MX
LOS262012	Hub Set, Composite: PM-MX	Nabensatz, Verbundstoff: PM-MX	Ensemble de moyeux, composite : PM-MX	Set mozzo, composito: PM-MX
LOS262013	Complete Front Hub Assembly: PM-MX	Verbundstoff Vorderradnabe Baugruppe: PM-MX	Ensemble de moyeu avant, composite : PM-MX	Gruppo mozzo anteriore Ass.: PM-MX
LOS262015	Axle Set: PM-MX	Achssatz: PM-MX	Ensemble d'essieu : PM-MX	Set assale: PM-MX
LOS262016	Pinion Gear, 20T, 32-pitch, 1/8 Shaft	Zahnradgetriebe 20T 32p 1/8" Welle	Engrenage à pignons, arbre de 20T, 32p, 1/8 po	Pignone 20T 32p albero da 1/8"
LOS263000	Front Fork Spring Set: PM-MX	Gabelfedersatz vorne: PM-MX	Ensemble de ressorts de fourche avant : PM-MX	Set molla forcella anteriore: PM-MX
LOS263001	Rear Shock Spring Set: PM-MX	Hintere Stoßdämpferfedern Satz: PM-MX	Ensemble de ressorts d'amortisseur arrière : PM-MX	Set molle amm. post.: PM-MX
LOS263002	Fork Set, Complete & Assembled: PM-MX	Gabelsatz, Verbundstoff, montiert: PM-MX	Ensemble de fourches, complet et assemblé : PM-MX	Set di forcella, Comp & Assemb.: PM-MX
LOS263003	Fork Rebuild Kit: PM-MX	Gabel-Umbausatz: PM-MX	Kit de reconstruction de fourche : PM-MX	Kit riparazione forcella: PM-MX
LOS263004	Fork Shaft Set: PM-MX	Gabelwellensatz: PM-MX	Ensemble d'arbre de fourche : PM-MX	Set albero forcella: PM-MX

#	DESCRIPTION	BESCHREIBUNG	DESCRIPTION	DESCRIZIONE
LOS263005	Fork Tube Set: PM-MX	Gabelrohrsatz: PM-MX	Ensemble de tube de fourche : PM-MX	Set tubo forcella: PM-MX
LOS263006	Fork Cap Set: PM-MX	Gabelkappensatz: PM-MX	Ensemble de capuchon de fourche : PM-MX	Set di tappi per forcella: PM-MX
LOS263007	Rear Shock Set, Complete & Assembled: PM-MX	Hint. Stoßdämpfersatz, Verbundstoff, montiert: PM-M	Ensemble d'amortisseur arrière, complet et assemblé : PM-M	Set di ammortizzatori posteriori, comp e assemblati: PM-M
LOS263008	Shock Plastics & Hardware: PM-MX	Kunststoff-Stoßdämpfer und Hardware: PM-M	Plastiques et quincaillerie d'amortisseur : PM-M	Plastiche e bulloneria ammortizzatori: PM-M
LOS263009	Shock Rebuild Kit: PM-MX	Stoßdämpfer-Umbausatz: PM-MX	Kit de reconstruction d'amortisseur : PM-MX	Kit ricostruzione ammortizzatore: PM-MX
LOS263010	Shock Shaft, 4 x 65mm, TiCN (1): PM-MX	Kolbenstange, 4 x 65 mm TiCN: PM-M	Bras d'amortisseur, 4x65 mm, TiCN : PM-M	Albero ammortizzatore, 4 x 65 mm TiCN: PM-M
LOS263011	Shock Body, Aluminum, Hard Anodized, 53.6mm: PM-MX	Stoßdämpfergehäuse Alu HA 53,6 mm: PM-M	Corps antichoc, aluminium, HA, 53,6 mm : PM-M	Corpo dell'ammortizzatore in alluminio HA 53,6 mm: PM-M
LOS263012	Shock Cap Bushings (2): PM-MX	Buchsen Stoßdämpferkappen (2): PM-MX	Bagues de capuchon d'amortisseur (2) : PM-MX	Boccole tappi ammortizzatore (2): PM-MX
LOS263013	Fork & Shock Tools: PM-MX	Gabel und Stoßdämpfer Werkzeug: PM-MX	Outils pour fourche et amortisseur : PM-MX	Strumenti per forcella e ammortizzatori: PM-MX
LOS264000	Rear Swing Arm: PM-MX	Hint. Schwingarm: PM-MX	Bras pivotant arrière : PM-MX	Braccio oscillante post.: PM-MX
LOS264001	Pull Rod, Knuckle & Skid Plates: PM-MX	Zugstange Gelenk und Kufe KSt: PM-M	Rotule de tirette et plaque de protection : PM-M	Snodo dell'asta di trazione e pattino: PM-M
LOS264004	Triple Clamp Set: PM-MX	Gabelbrückensatz: PM-MX	Ensemble de bride triple : PM-MX	Set di morsetti tripli: PM-MX
LOS264005	Rear Suspension Hardware Set: PM-MX	Hardware hintere Aufhängung: PM-MX	Matériel de suspension arrière : PM-MX	Bulloneria sospensione posteriore: PM-MX
LOS264006	Fork Lug Set: PM-MX	Gabelschuhsatz: PM-MX	Ensemble de languettes de fourche : PM-MX	Set di capicorda della forcella: PM-MX
LOS265000	Button Head Screws, M2 x 8mm (10)	Rundkopfschrauben, M2 x 8 mm (10)	Vis à tête bombée, M2x8 mm (10)	Viti a testa tonda, M2 x 8 mm (10)
LOS265001	Cap Head Screws, M3 x 14mm (10)	Inbusschrauben, M3 x 14 mm (10)	Vis d'assemblage creuses, M3x14 mm (10)	Viti testa cilindrica, M3x14 mm (10)
LOS265002	Flat Head Screws, M4 x 30mm (10)	Flachkopfschrauben, M4 x 30 mm (10)	Vis à tête plate, M4x30 mm (10)	Viti a testa piana, M4 x 30 mm (10)
LOS266000	Body Clip (10) & Leash (4): PM-MX	Gehäuseklemmen (10) und Schnur (4) PM-M	Clip de carrosserie (10) et laisse (4) : PM-M	Clip per carrozzeria (10) e laccio (4): PM-M
LOS267000	8 x 12 x 3.5mm Ball Bearing, Flanged, Rubber (2)	8 x 12 x 3,5 mm geflanshtes Kugellager (2)	Bride de roulement à billes 8x12x3,5 mm (2)	Flangia per cuscinetti a sfera 8x12x3,5 mm (2)
LOS267001	4 x 8 x 3mm Bushing, Oil-Embedded (6)	4 x 10 x 4 mm Kugellager Gummi (2)	Roulement à billes en caoutchouc 4x10x4 mm (2)	Cuscinetti a sfera in gomma 4x10x4 mm (2)
LOS267002	7 x 14 x 5mm Ball Bearing, Rubber Sealed (2)	7 x 14 x 5 mm Kugellager Gummi (2)	Roulement à billes en caoutchouc 7x14x5 mm (2)	Cuscinetti a sfera in gomma 7x14x5mm (2)
LOS267003	Steer Shaft Sealed Bearing Set: PM-MX	Dichtungslager für Lenkwelle: PM-MX	Roulements du joint de l'arbre de direction : PM-MX	Cuscinetti di tenuta dell'albero sterzante: PM-MX
LOS362008	Hub Chain Sprocket, Hard Anodized: PM-MX	Nabe Kettenrad, harteloxiert: PM-MX	Pignon de chaîne de moyeu à anodisation dure : PM-MX	Pignone catena mozzo, anodizzato: PM-MX
LOSA6937	5x10x4mm Shielded Ball Bearing(2)	5 x 10 x 4 mm abgedichtetes Kugellager (2)	Roulement à billes blindé, 5x10x4 mm (2)	Cuscinetti a sfera schermati 5x10x4 mm (2)
LOSA6940	6x12x4mm Sealed Ball Bearing (4)	6 x 12 x 4 mm abgedichtetes Kugellager (4)	Roulement à billes hermétique 6x12x4 mm (4)	Cuscinetti a sfera sigill 6x12x4 mm (4)
LOSA6945	8x14x4 Rubber Sealed Ball Bearing (4)	8 x 14 x 4 mm gummiuersiegeltes Kugellager (4)	Roulement à billes hermétique en caoutchouc 8x14x4 (4)	Cuscinetti a sfera sigillati in gomma 8x14x4 mm (4)
LOSA6955	5x13x4mm HD Clutch Bearings (2):8B/8T	5 x 13 x 4 mm HD Kupplungslager (2): 8B/8T	Roulements d'embrayage ultrarésistants 5x13x4 mm (2) : 8B/8T	Cuscinetti frizione HD 5x13x4 mm (2): 8B/8T
PRO1022210	1/4 Supermoto Tire Front MTD Black Wheel: PM-MX	Supermoto-Vorderreifen montiert, schwarz: PM-MX	Pneu avant rainuré monté noir Supermoto : PM-MX	Pneumatico Supermoto MTD ant. Blk: PM-MX
PRO1024510	Supermoto V2 S3 Rear Tire Mounted on Black Supermoto Wheel for Promoto-MX/SM	Supermoto V2 S3 Hinterreifen montiert auf schwarzem Supermoto-Rad für Promoto-MX/SM	Pneu arrière Supermoto V2 S3 monté sur roue Supermoto noire pour Promoto-MX/SM	Ruota posteriore Supermoto V2 S3 su cerchio Supermoto nero per Promoto-MX/SM
PRO282003	Supermoto Front Wheel, Black: Promoto-MX	Supermoto-Vorderrad, Schwarz: Promoto-MX	Roue avant Supermoto, noire : Promoto-MX	Cerchio Supermoto nero, anteriore: Promoto-MX
PRO282103	Supermoto Rear Wheel, Black: Promoto-MX	Supermoto-Hinterrad, Schwarz: Promoto-MX	Roue arrière Supermoto, noire : Promoto-MX	Cerchio Supermoto nero, posteriore: Promoto-MX
SPMR2345	DX3 SMART DSMR ProMoto TX Only	DX3 SMART DSMR nur ProMoto TX	Émetteur DX3 SMART DSMR ProMoto uniquement	Solo DX3 SMART DSMR ProMoto TX
SPMS620PM	S620PM Metal Gear Servo ProMoto	S620PM Metallgetriebe-Servo ProMoto	Servo à engrenages métalliques S620PM ProMoto	S620PM Servo per ingranaggi in metallo ProMoto
SPMSR6300PM	DSMR 6CH Receiver - ProMoto	DSMR Empfänger mit 6 Kanälen - ProMoto	Récepteur 6 canaux DSMR - ProMoto	Ricevitore DSMR 6CH - ProMoto



#	DESCRIPTION	BESCHREIBUNG	DESCRIPTION	DESCRIZIONE
SPMSSX108PM	SX108PM Micro Gear Servo Promoto	SX108PM Mikro-Servogetriebe ProMo	Micro servo à engrenage SX108PM ProMo	SX108PM Micro ingranaggi Servo ProMo
SPMXCA503	Connector: IC5 Device (2) Set	Anschluss: IC5 Gerät (2)	Connecteur : Dispositif IC5 (2)	Connettore: Dispositivo IC5 (2)
SPMXCA507	Adapter: IC3 Battery / IC5 Device	Adapter: IC3-Akku/IC5-Gerät	Adaptateur : Batterie IC3/ dispositif IC5	Adattatore: IC3 batteria/IC5 dispositivo
SPMXMXA1	Promoto-Mx Stator / ESC Assembly	Motorrad-Stator / ESC-Baugruppe	Assemblage de stator/ variateur de vitesse électronique de moto	Statore moto / ESC Assembl
SPMXMXA2	Promoto-Mx Flywheel Assembly	Schwungrad-Baugruppe für Motorräder	Assemblage du volant d'inertie de la moto	Complessivo volano moto
SPMXMXE85	Firma 85A Brushless Smart ESC; Promoto-MX	Firma 85 A bürstenloser Smart-Motor	Moteur sans balais 85 A Smart Firma	Smart ESC Firma 85A Brushless
SPMXMXEF1	Replacement Fan for SPMXMXE85 ESC	Ersatzlüfter für SPMXMXE85	Ventilateur de remplacement pour SPMXMXE85	Ventola di ricambio per SPMXMXE85
SPMXSM3200	FIRMA 3652 3800Kv 4-pole BL Motorcycle Motor	Firma 3652 3800 KV 4-poliger bürstenloser Motor	Moteur sans balais à 4 pôles 3 800 Kv FIRMA 3652	Motore FIRMA 3652 3800Kv 4 poli BL
TLR231078	Steering Hardware Set: 22 5.0	Hardwaresatz Lenkung: 22 5.0	Ensemble de matériel de direction : 22 5.0	Set bulloneria sterzo: 22 5.0
TLR232080	Slipper Pads, Max Drive, SHDS (2)	Gleitkissen, max. Antrieb SHDS (2)	Sabots de pistons, entraînement max., SHDS (2)	Tamponi pattini, trasmissione max, SHDS (2)
TLR233043	Shock Hardware, G3 (4)	Stoßdämpfer-Hardware, G3 (4)	Matériel d'amortisseur, G3 (4)	Bulloneria ammortizzatore, G3 (4)
TLR235003	Flat Head Screws, M2.5 x 6mm (10)	Flachkopfschrauben M2,5 x 6 mm	Vis à tête plate, M2,5x6 mm	Viti a testa piana, M2,5 x 6mm
TLR235006	Button Head Screws, M2.5 x 8mm (10)	Rundkopfschrauben, M2,5 x 8 mm (10)	Vis à tête bombée, M2,5x8 mm (10)	Viti a testa tonda, M2.5 x 8 mm (10)
TLR236009	Black Alum Flanged Locknut, M4 x 0.7mm x 7mm (4)	Aluminium-Mutter, schwarz, mit Flansch M4 x 7 mm (4)	Écrou à embase en aluminium noir, M4x7 mm (4)	Dado flangiato alluminio nero, M4x7 mm (4)
TLR245008	Cap Head Screws, M2x10mm (10)	Inbusschrauben, M2 x 10 mm (10)	Vis d'assemblage creuses, M2x10 mm (10)	Viti testa cilindrica M2x10 mm (10)
TLR245010	Flat Head Screws, M4x8mm (10)	Flachkopfschrauben, M4 x 8 mm (10)	Vis à tête plate, M4x8 mm (10)	Viti testa piana, M4x8 mm (10)
TLR245014	Cup Point Set Screws, M2.5x3mm (10)	Stellschrauben mit Ringschneide M2,5 x 3 mm (10)	Vis de pression à bout cuvette M2,5x3 mm (10)	Vite di fermo senza testa M2.5x3 mm (10)
TLR245016	M3 Flanged Lock Nuts (10)	M3 Sicherungsmuttern mit Flansch (10)	Contre-écrous à collet M3 (10)	Dadi flangiati M3 (10)
TLR255002	Button Head Screws, M2.5x10mm (10)	Rundkopfschrauben, M 2,5 x 10 mm (10)	Vis à tête bombée, M2,5x10 mm (10)	Viti a testa tonda, M2,5x10mm (10)
TLR255010	Button Head Screws, M4x25mm (10)	Rundkopfschrauben, M4 x 25 mm (10)	Vis à tête bombée, M4x25 mm (10)	Viti testa tonda, M4x25 mm (10)
TLR255013	Flat Head Screws, M4x12mm (10)	Flachkopfschrauben, M4x12 mm (10)	Vis à tête plate, M4x12 mm (10)	Viti testa piana, M4x12 mm (10)
TLR256005	Nylock Nut, M4 (10)	Nylock-Mutter, M4 (10)	Écrou nyloc, M4 (10)	Dado Nylock, M4 (10)
TLR5901	Button Head Screws, M3 x 6mm (10)	Rundkopfschrauben, M3 x 6 mm (10)	Vis à tête bombée, M3x6 mm (10)	Viti testa tonda, M3x6 mm (10)
TLR5903	Button Head Screws, M3 x 10mm (10)	Rundkopfschrauben, M3 x 10 mm (10)	Vis à tête bombée, M3x10 mm (10)	Viti testa tonda, M3x10 mm (10)
TLR5904	Button Head Screws, M3 x 12mm (10)	Rundkopfschrauben, M3 x 12 mm (10)	Vis à tête bombée, M3x12 mm (10)	Viti testa tonda, M3x12 mm (10)
TLR5910	Button Head Screws, M3 x 14mm (10)	Rundkopfschrauben, M3 x 14 mm (10)	Vis à tête bombée, M3x14 mm (10)	Viti a testa tonda, M3 x 14 mm (10)
TLR5913	Button Head Screws, M2.5 x 12mm (10)	Rundkopfschrauben M2,5 x 12 mm (10)	Vis à tête bombée, M2,5x12 mm (10)	Viti a testa tonda 2,5 x 12 mm (10)
TLR5961	Flathead Screws, M3 x 8mm (10)	Flachkopfschrauben, M3 x 8 mm (10)	Vis à tête plate, M3x8 mm (10)	Viti a testa piana, M3 x 8 mm (10)
TLR5964	Flathead Screw, M3 x 16mm (10)	Flachkopfschraube, M3 x 16 mm (10)	Vis à tête plate, M3x16 mm (10)	Viti testa piana, M3x16 mm (10)
TLR6312	Locknut, M2.5 x .45 x 5mm (6)	Kontermutter M2,5 x 0,45 x 5 mm (6)	Contre-écrou, M2,5x0,45 x 5 mm (6)	Controdadi M2,5x0,45x5 mm (6)
TLR6313	Locknut, M3 x .5 x 5.5mm (10)	Kontermutter, M3 x 0,5 x 5,5 mm (10)	Contre-écrou, M3x0,5x5,5 mm (10)	Controdadi M3x0,5x5,5 mm (10)
TLR75009	Silicone Diff Fluid, 500000CS	Differential-Silikonflüssigkeit, 500000CS	Liquide silicone pour différentiel, 500 000 CS	Fluido diff silicone, 500.000 CS
TLR76009	TLR Lok, Threadlock, Blue	TLR Lok, Schraubensicherung, blau	Verrou TLR, frein-filet, bleu	TLR Lok, frenafilet, blu
TLR77000	High-Pressure Black Grease, 8cc	Hochdruck-Schmierfett, schwarz, 8cc	Graisse noire haute pression, 8 cc	Grasso nero ad alta pressione, 8 cc

RECOMMENDED PARTS | EMPFOHLENE TEILE | PIÈCES RECOMMANDÉES | PARTI CONSIGLIATE

#	DESCRIPTION	BESCHREIBUNG	DESCRIPTION	DESCRIZIONE
SPMX52S50H5	5000mAh 2S 7.4V Smart G2 50C; I	5000 mAh 2S 7,4V Smart G2 50C; I	5 000 mAh 2S 7,4 V Smart G2 50 C ; I	5000 mAh 2S 7,4 V Smart G2 50C; I
SPMXC2050	Smart S155 G2 AC 1x55W Charger	Smart S155 G2 1x55 W Wechselstrom-Ladegerät	Chargeur c.a. Smart S155 G2 1×55 W	Caricabatterie Smart S155 G2 AC 1x55 W
SPMXCA507	Adapter: IC3 Battery/IC5 Device	Adapter: IC3-Akku/IC5-Gerät	Adaptateur : Batterie IC3/ dispositif IC5	Adattatore: IC3 batteria/IC5 dispositivo

OPTIONAL PARTS | OPTIONALE TEILE | PIÈCES FACULTATIVES | PARTI OPZIONALI

#	DESCRIPTION	BESCHREIBUNG	DESCRIPTION	DESCRIZIONE
DYN2834	Startup Tool Set: Metric	Startup-Werkzeugsatz: Metrisch	Jeu d'outils de démarrage : Métrique	Set attrezzi base: metrico
DYN2950	8-in 1 Hex Wrench Kit	8-in-1 Sechskantschlüsselsatz	Kit de clés hexagonales 8-en-1	Set chiavi esagonali 8-in-1
LOS-2295	Fender, Handguards & Handle Bars, Pink: PM-SM	Schutzbleche, Handschützer & Lenker, Pink: PM-SM	Garde-boue, protège-mains et poignées, roses : PM-SM	Parafango, paramani e manubri, rosa: PM-SM
LOS-2297	Fender, Handguards & Handle Bars, Orange: PM-SM	Schutzbleche, Handschützer und Lenker, Orange: PM-SM	Garde-boue, protège-mains et poignées, oranges : PM-SM	Parafango, paramani e manubri, arancione: PM-SM
LOS-2302	Pink Plastics w/Wraps: PM-MX/SM	Pinke Kunststoffe mit Bindern: PM-MX/SM	Plastiques roses avec emballages : PM-MX/SM	Plastica rosa con decalcomanie: PM-MX/SM
LOS-2305	Rear Wheel Set, Satin Chrome: PM-SM	Hinterradsatz, matt verchromt: PM-SM	Ensemble de roue arrière, chrome satiné : PM-SM	Set cerchio posteriore, satinato cromato: PM-SM
LOS-2306	Fender, Handguards & Handle Bars, Blue: PM-SM	Schutzbleche, Handschützer und Lenker, Blau: PM-SM	Garde-boue, protège-mains et poignées, bleus : PM-SM	Parafango, paramani e manubri, blu: PM-SM
LOS-2307	Fender, Handguards & Handle Bars, Red: PM-SM	Schutzbleche, Handschützer und Lenker, Rot: PM-SM	Garde-boue, protège-mains et poignées, rouges : PM-SM	Parafango, paramani e manubri, rosso: PM-SM
LOS-2308	Fender, Handguards & Handle Bars, Green: PM-SM	Schutzbleche, Handschützer und Lenker, Grün: PM-SM	Garde-boue, protège-mains et poignées, verts : PM-SM	Parafango, paramani e manubri, verde: PM-SM
LOS260000	Red Plastics w/Wraps: PM-MX	Rote Kunststoffe mit Bindern: PM-MX	Plastiques rouges avec emballages : PM-MX	Plastica rossa con involucri: PM-MX
LOS260001	Blue Plastics w/Wraps: PM-MX	Blaue Kunststoffe mit Bindern: PM-MX	Plastiques bleus avec emballages : PM-MX	Plastica blu con involucri: PM-MX
LOS260002	Green Plastics w/Wraps: PM-MX	Grüne Kunststoffe mit Bindern: PM-MX	Plastiques verts avec emballages : PM-MX	Plastica verde con involucri: PM-MX
LOS260003	Yellow Plastics w/Wraps: PM-MX	Gelbe Kunststoffe mit Bindern: PM-MX	Plastiques jaunes avec emballages : PM-MX	Plastica gialla con involucri: PM-MX
LOS260004	Orange Plastics w/Wraps: PM-MX	Orangefarbene Kunststoffe mit Bindern: PM-MX	Plastiques orange avec emballages : PM-MX	Plastica arancione con involucri: PM-MX
LOS260006	Black Plastics w/Wraps: PM-MX	Schwarzer Kunststoff mit Bindern: PM-MX	Plastiques noirs avec emballages : PM-MX	Plastica nera con involucri: PM-MX
LOS260007	Rider Figure, FXR: PM-MX	Fahrerfigur, FXR: PM-MX	Figurine de motard, FXR: PM-MX	Figura del pilota, FXR: PM-MX
LOS260008	Rider Jersey Set, FXR: PM-MX	Fahrer Jersey-Satz, FXR: PM-MX	Ensemble de maillots de motard, FXR: PM-MX	Set maglia pilota, FXR: PM-MX
LOS260009	Rider Jersey Set, ClubMX: PM-MX	Fahrer Jersey-Satz, ClubMX: PM-MX	Ensemble de maillots de motard, ClubMX: PM-MX	Set maglia pilota, ClubMX: PM-MX
LOS260010	Rider Jersey Set, Pro Circuit: PM-MX	Fahrer Jersey St ProCircuit: PM-M	Ensemble de maillots de motard, ProCircuit : PM-M	Maglia pilota St ProCircuit:PM-M
LOS260012	Rider Figure, ClubMX, FXR: PM-MX	Fahrerfigur, FXR Blau: PM-MX	Figurine de motard, bleu, FXR: PM-MX	Figura del pilota, Blu FXR: PM-MX
LOS260013	Rider Figure, Pro Circuit: PM-MX	Fahrerfigur, Pro Circuit: PM-MX	Figurine de motard, Pro Circuit : PM-MX	Figura del pilota, Circuito Pro: PM-MX
LOS263000	Front Fork Spring Set: PM-MX	Gabelfedersatz vorne: PM-MX	Ensemble de ressorts de fourche avant : PM-MX	Set molla forcella anteriore: PM-MX
LOS263001	Rear Shock Spring Set: PM-MX	Hintere Stoßdämpferfedern Satz: PM-MX	Ensemble de ressorts d'amortisseur arrière : PM-MX	Set molle amm. post.: PM-MX
LOS264002	Lean Bar Set w/Hardware: PM-MX	Schräglenkensatz mit Hardware: PM-MX	Ensemble de barres d'inclinaison avec quincaillerie : PM-MX	Set barra lean con bulloneria: PM-MX
LOS361000	Carbon Chassis Plate Set: PM-MX	Carbon Karosserieplatten-Satz: PM-MX	Ensemble de plaque de châssis en carbone : PM-MX	Set piastre telaio carbonio: PM-MX
LOS361001	Aluminum Foot Pegs, Silver: PM-MX	Aluminium-Fußrasten silber: PM-M	Repose-pieds en aluminium, argent : PM-M	Pedane in alluminio Argento: PM-M
LOS362001	Aluminum Hub Set, Machined, Blue: PM-MX	Alunaben-Satz, gefräst, blau: PM-MX	Ensemble de moyeux en aluminium, usiné, bleu : PM-MX	Set di mozzi in alluminio, Mach, blu: PM-MX
LOS362002	Aluminum Hub Set, Machined, Green: PM-MX	Alunaben-Satz, gefräst, grün: PM-M	Ensemble de moyeux en aluminium, usiné, vert : PM-M	Set di mozzi in alluminio, Mach, verde: PM-M



#	DESCRIPTION	BESCHREIBUNG	DESCRIPTION	DESCRIZIONE
LOS362003	Aluminum Hub Set, Machined, Orange: PM-MX	Alunaben-Satz, gefräst, orange: PM-M	Ensemble de moyeux en aluminium, usiné, orange : PM-M	Set di mozzi in alluminio, Mach, arancione: PM-M
LOS362004	Aluminum Hub Set, Machined, Gold: PM-MX	Alunaben-Satz, gefräst, gold: PM-MX	Ensemble de moyeux en aluminium, usiné, or : PM-MX	Set di mozzi in alluminio, Mach, oro: PM-MX
LOS362005	Aluminum Hub Set, Machined, Silver : PM-MX	Alunaben-Satz, gefräst, silber: PM-M	Ensemble de moyeux en aluminium, usiné, argent : PM-M	Set di mozzi in alluminio, Mach, argento: PM-M
LOS362007	Hub Chain Sprocket, Gold: PM-MX	Nabe Kettenrad, gold: PM-MX	Pignon de chaîne de moyeu, or : PM-MX	Pignone per catena mozzo, oro: PM-MX
LOS362009	Aluminum Chain Tension Adjuster Set: PM-MX	Alu-Kettenspanner: PM-M	Ajustement de la tension de la chaîne en aluminium : PM-M	Regolazione della tensione della catena in alluminio: PM-M
LOS362010	Steel Rear Brake Rotor: PM-MX	Stahl-Bremsscheibe hinten: PM-MX	Rotor de frein arrière en acier : PM-MX	Ruota freno posteriore acciaio: PM-MX
LOS362012	Aluminum Compound Gear: PM-MX	Alu-Verbundwerkstoff-Getriebe: PM-MX	Engrenage composé en aluminium : PM-MX	Ingranaggio in alluminio composto: PM-MX
LOS362013	Titanium Axle Set: PM-MX	Titan-Achssatz: PM-MX	Ensemble d'essieu en titane : PM-MX	Set di assi in titanio: PM-MX
LOS363000	Machined Shock Piston, 12 x 1.0mm (1): PM-MX	Gefräster Stoßdämpferkolben 12x1,0: PM-M	Piston d'amortisseurs usiné 12x1 : PM-M	Pistone ammortizzatore Mach 12x1.0 : PM-M
LOS363001	Shock Cap Set, Aluminum, Black: PM-MX	Stoßdämpferkappen Aluminium schwarz: PM-M	Capuchons d'amortisseurs en aluminium, noir : PM-M	Tappi degli ammortizzatori in alluminio nero: PM-M
LOS363002	Titanium Front Fork Lugs (2): PM-MX	Vordere Gabelschuhe Titan (2): PM-MX	Languettes de fourche avant en titane (2) : PM-MX	Capicorda della forcella anteriore in titanio (2): PM-MX
LOS364001	Aluminum Knuckle & Pull Rod, Silver: PM-MX	Alu Gelenk und Zugstange silber: PM-M	Rotule et tirette en aluminium, argent : PM-M	Nocca e tirante in alluminio arg: PM-M
LOS364002	Aluminum Triple Clamp Set, Red: PM-MX	Alu-Gabelbrücken rot: PM-MX	Bride triple en aluminium, rouge : PM-MX	Morsetti tripli in alluminio rosso: PM-MX
LOS364003	Aluminum Triple Clamp Set, Blue: PM-MX	Alu-Gabelbrücken blau: PM-MX	Bride triple en aluminium, bleu : PM-MX	Morsetti tripli in alluminio blu: PM-MX
LOS364004	Aluminum Triple Clamp Set, Orange: PM-MX	Alu-Gabelbrücken orange: PM-M	Bride triple en aluminium, orange : PM-M	Morsetti tripli in alluminio arancione: PM-M
LOS364005	Aluminum Triple Clamp Set, Gold: PM-MX	Alu-Gabelbrücken gold: PM-MX	Bride triple en aluminium, or : PM-MX	Morsetti tripli in alluminio oro: PM-MX
LOS364006	Aluminum Triple Clamp Set, Silver: PM-MX	Alu-Gabelbrücken silber: PM-M	Bride triple en aluminium, argent : PM-M	Morsetti tripli in alluminio argento: PM-M
LOS364007	Titanium Hinge Pin, 4 x 42mm: PM-MX	Titan-Scharnierstift 4x42 mm: PM-M	Axe de charnière en titane 4x42 mm : PM-M	Perno di cerniera in titanio 4x42 mm: PM-M
LOS364008	Aluminum Triple Clamp Set, Green: PM-MX	Alu-Gabelbrückensatz, grün: PM-MX	Ensemble de bride triple en aluminium, vert : PM-MX	Set di morsetti tripli in alluminio, verde: PM-MX
PRO1022310	1/4 Supermoto Tire Rear MTD Black Wheel: PM-MX	Supermoto-Hinterreifen montiert, schwarz: PM-MX	Pneu arrière rainuré monté noir Supermotor : PM-MX	Pneumatico Supermotor MTD post. Blk: PM-MX
PRO1024310	Hot Lap S3 Motorcycle Rear Tire Mounted on Black Supermoto Wheel for Promoto-MX Rear	Hot Lap S3 Motorrad-Hinterradreifen montiert auf schwarzem Supermoto-Rad für Promoto-MX hinten	Pneu arrière de moto Hot Lap S3 monté sur roue Supermoto noire pour Promoto-MX arrière	Ruota posteriore Hot Lap S3 su cerchio Supermoto nero per anteriore Promoto-MX
PRO1024410	Hot Lap S3 Motorcycle Front Tire Mounted on Black Supermoto Wheel for Promoto-MX Front	Hot Lap S3 Motorrad-Vorderradreifen montiert auf schwarzem Supermoto-Rad für Promoto-MX vorne	Pneu avant de moto Hot Lap S3 monté sur roue Supermoto noire pour Promoto-MX avant	Ruota posteriore Hot Lap S3 su cerchio Supermoto nero per posteriore Promoto-MX
SPM6420	iXSR Surface Transmitter with SR515 Receiver	iXSR-Oberflächensender mit SR515-Empfänger	Émetteur de surface iXSR avec récepteur SR515	Trasmittente di superficie iXSR con Ricevitore SR515
SPMR5025	DX5 Pro 2021 DSMR TX Only	DX5 Pro 2021 DSMR nur TX	DX5 Pro 2021 DSMR TX uniquement	Solo DX5 Pro 2021 DSMR TX
SPMX-1032	Smart Powerstage Surface Bundle: 5000mAh 2S 50C LiPo Battery (IC5) / 100W S100 Charger	Smart Oberflächen-Leistungsteilpaket: 5000 mAh 2S 50C LiPo Akku (IC5) / 100 W S100 Ladegerät	Ensemble de surface Smart Powerstage : Batterie Li-Po 5 000 mAh 2S 50C (IC5) / chargeur 100 W S100	Smart Powerstage Bundle superficie: Batteria 5000 mAh 2S 50C LiPo (IC5) / Caricabatterie 100 W S100
SPMX50002S50H5	5000mAh 2S 7.4V 50C Smart LiPo Hardcase; IC5	5000 mAh 2S 7,4 V 50C Smart LiPo Hartschale; IC5	Coffret Smart Li-Po 5 000 mAh 2S 7,4 V 50C ; IC5	5000 mAh 2S 7,4 V 50 C Smart LiPo Hardcase; IC5
SPMX52S100H5	5000mAh 2S 7.4V Smart G2 LiPo 100C; IC5	5000 mAh 2S 7,4 V Smart G2 100C, IC5	5 000 mAh 2S 7,4 V Smart G2 100 C IC5	5000mAh 2S 7.4V Smart G2 100C IC5
SPMXC2010	Smart S2200 G2 AC Charger, 2x200W	Smart S2200 G2 2x200 W Wechselstrom-Ladegerät	Chargeur c.a. Smart S2200 G2 2x200 W	Caricabatterie Smart S2200 G2 AC 2x200 W
SPMXC2050	S155 55W AC G2 Smart Charger	Smart S155 G2 1x55 W Wechselstrom-Ladegerät	Chargeur c.a. Smart S155 G2 1x55 W	Caricabatterie Smart S155 G2 AC 1x55 W
SPMXC2090	Smart S100 G2 USB-C Charger	S100 G2 USB-C Smart-Ladegerät	Chargeur Smart USB-C G2 S100	Caricabatterie Smart USB-C S100 G2
SPMXCA200	Avian and Firma Smart ESCs Programming Update Box	Avian Firma Smart ESC Programmierer	Programmeur variateur de vitesse électronique Smart Firma Avian	Programmer Smart ESC Avian Firma
SPMXCA300	Smart Lipo Bag, 16 x 7.5 x 6.5 cm	Smart Lipo Tasche, 16 x 7,5 x 6,5 cm	Pochette Li-Po Smart, 16 x 7,5 x 6,5 cm	Borsa Smart LiPo, 16 x 7,5 x 6,5 cm

#	DESCRIPTION	BESCHREIBUNG	DESCRIPTION	DESCRIZIONE
TLR243024	X-Ring Seals (8), Lower Cap Seals (4): All 8IGHT	X-Ring 8 Stoßdämpferendkappen unten 4: alle 8	Joint X-Ring (8) Joints de couvercle inférieur (4) : All8	Guarnizioni X-Ring 8 tappo inf. 4: All8
TLR74008	SILICONE SHOCK OIL, 35WT, 420CST, 2OZ	SIL Stoßdämpferöl, 35 WT, 420 CST, 2 OZ	Huile silicone pour amortisseur, 35 WT, 420CST, 59,15 ml (2 oz)	SIL Olio per ammortizzatori, 35WT, 420CST, 2OZ
TLR74010	SILICONE SHOCK OIL, 40WT, 516CST, 2OZ	SIL Stoßdämpferöl, 40 WT, 516 CST, 2 OZ	Huile silicone pour amortisseur, 40 WT, 516CST, 59,15 ml (2 oz)	SIL Olio per ammortizzatori, 40WT, 516CST, 2OZ
TLR74012	SILICONE SHOCK OIL, 45WT, 610CST, 2OZ	SIL Stoßdämpferöl, 45 WT, 610 CST, 2 OZ	Huile silicone pour amortisseur, 45 WT, 610CST, 59,15 ml (2 oz)	SIL Olio per ammortizzatori, 45WT, 610CST, 2OZ
TLR74013	SILICONE SHOCK OIL, 50WT, 710CST, 2OZ	STOSSDÄMPFER-SILIKONÖL, 50 WT, 710 CST, 2 OZ	HUILE SILICONE POUR AMORTISSEUR, 50 WT, 710 CST, 59,15 ml (2 oz)	OLIO SIL AMM,50WT,710CST,2OZ
TLR74014	SILICONE SHOCK OIL, 60WT, 810CST, 2OZ	SIL Stoßdämpferöl, 60 WT, 810 CST, 2 OZ	Huile silicone pour amortisseur, 60 WT, 810CST, 59,15 ml (2 oz)	SIL Olio per ammortizzatori, 60WT, 810CST, 2OZ
TLR74032	SILICONE SHOCK OIL, 55WT, 760CST, 2OZ	SIL Stoßdämpferöl, 55 WT, 760 CST, 2 OZ	Huile silicone pour amortisseur, 55 WT, 760CST, 59,15 ml (2 oz)	SIL Olio per ammortizzatori, 55WT, 760CST, 2OZ
TLR76007	Tire Glue, 1oz, STANDARD	Reifenklebemittel, 28 g (1 oz), STANDARD	Colle de pneu, 28 g, STANDARD	Colla pneumatici, 28,5 g, STD

