



PROMOTOS

Instruction Manual Bedienungsanleitung Manuel d'utilisation Manuale di Istruzioni



Scan the QR code and select the Manuals and Support quick links from the product page for the most up-to-date manual information.

Scannen Sie den QR-Code und wählen Sie auf der Produktseite die Quicklinks Handbücher und Unterstützung, um die aktuellsten Informationen zu Handbücher.

Scannez le code QR et sélectionnez les liens rapides Manuals and Support sur la page du produit pour obtenir les informations les plus récentes sur le manuel.

Scannerizzare il codice QR e selezionare i Link veloci Manuali e Supporto dalla pagina del prodotto per le informazioni manuali più aggiornate.

LOS-2272 / LOS-2310

Modified 1/25 763963.1



AVVISO

Tutte le istruzioni, le garanzie e gli altri documenti pertinenti sono soggetti a cambiamenti a totale discrezione di Horizon Hobby, LLC. Per una documentazione aggiornata sul prodotto, visitare il sito horizonhobby.com o towerhobbies.com e fare clic sulla sezione Support del prodotto.

CONVENZIONI TERMINOLOGICHE

Nella documentazione relativa al prodotto vengono utilizzati i seguenti termini per indicare i vari livelli di pericolo potenziale durante l'uso del prodotto:

AVVERTENZA: Indica procedure che, se non debitamente seguite, determinano il rischio di danni alle cose, danni collaterali e gravi lesioni alle persone o il rischio elevato di lesioni superficiali alle persone.

ATTENZIONE: Indica procedure che, se non debitamente seguite, determinano il rischio di danni alle cose E di gravi lesioni alle persone.

AVVISO: Indica procedure che, se non debitamente seguite, possono determinare il rischio di danni alle cose E il rischio minimo o nullo di lesioni alle persone.

 **AVVERTENZA:** leggere TUTTO il manuale di istruzioni e familiarizzare con le caratteristiche del prodotto prima di farlo funzionare. Un uso improprio del prodotto può causare danni al prodotto stesso e alle altre cose e gravi lesioni alle persone. Questo modello è un prodotto sofisticato per appassionati di modellismo. Deve essere azionato in maniera attenta e responsabile e richiede alcune conoscenze basilari di meccanica. L'uso improprio o irresponsabile di questo prodotto può causare lesioni alle persone e danni al prodotto stesso o alle altre cose. Questo prodotto non deve essere utilizzato dai bambini senza la diretta supervisione di un adulto. Non tentare di smontare, utilizzare componenti incompatibili o modificare il prodotto in nessun caso senza previa approvazione di Horizon Hobby, LLC. Questo manuale contiene le istruzioni per la sicurezza, l'uso e la manutenzione del prodotto. È fondamentale leggere e seguire tutte le istruzioni e le avvertenze del manuale prima di montare, impostare o utilizzare il prodotto, al fine di utilizzarlo correttamente e di evitare di causare danni alle cose o gravi lesioni alle persone.

Limite minimo di età consigliato: Almeno 14 anni. Non è un giocattolo.

PRECAUZIONI E AVVERTENZE SULLA SICUREZZA

L'utente di questo prodotto è l'unico responsabile del corretto utilizzo del medesimo in maniera che non sia pericoloso, sia nei propri riguardi che nei confronti di terzi e non danneggi il prodotto stesso o l'altrui proprietà.

Questo modello è controllato da un segnale radio potenzialmente soggetto a interferenze da molte fonti che non potete controllare. Queste interferenze possono generare momentanee perdite di controllo del modello, quindi è consigliabile mantenere sempre una certa distanza di sicurezza in ogni direzione, poichè questo può aiutare ad evitare urti o infortuni.

- Non utilizzare mai il modello con batterie scariche.
- Utilizzate sempre il modello in zone ampie, sgombre da persone, macchine e traffico.
- Non utilizzate mai il modello in strade aperte al traffico o in luoghi affollati.
- Seguite attentamente le avvertenze d'uso di questo modello e di ogni altro accessorio (caricabatterie, batterie ricaricabili ecc.).
- Tenete qualsiasi prodotto chimico o elettrico al di fuori della portata dei bambini.
- Non leccate o ingerite alcun pezzo del modello perchè questo può causare infortuni seri, o addirittura la morte.
- Utilizzate sempre con attenzione attrezzi e oggetti affilati.
- Prestare attenzione durante la costruzione perchè alcune parti potrebbero avere degli spigoli vivi.
- Subito dopo l'uso NON toccate componenti del modello quali motore, variatore elettronico o la batteria, perchè si scaldano molto durante il funzionamento. Toccandoli potreste scottarvi.
- Non infilate le dita tra gli ingranaggi del modello o altre parti in rotazione o movimento, poichè questo può causare danni o infortuni gravi.
- Accendete sempre prima la trasmittente e poi la ricevente sul modello. Invece spegnete sempre prima la ricevente e poi la trasmittente.
- Sollevate le ruote del modello da terra quando controllate il corretto funzionamento dell'apparato radio.

 **AVVERTENZA CONTRO PRODOTTI CONTRAFFATTI:** Acquistate sempre da rivenditori autorizzati Horizon Hobby per essere certi di avere prodotti originali Spektrum di alta qualità. Horizon Hobby rifiuta qualsiasi supporto o garanzia riguardo, ma non limitato a, compatibilità e prestazioni di prodotti contraffatti o che dichiarano compatibilità con Spektrum.

INDICE

Contenuto della scatola	46	Guida	52
Specifiche	46	Modalità di guida	53
Strumenti consigliati	46	Salto	53
Parti del veicolo	47	Tempo di funzionamento	54
FUNZIONI DELLA TRASMITTENTE	47	Cavalletto per la partenza di MX	54
Avvertimenti per la carica	48	Dopo la corsa	55
Caricare la batteria del veicolo	48	Manutenzione	55
Installare le batterie del trasmettitore	49	Garanzia	57
Installare la batteria del veicolo	49	Garanzia e Assistenza - Informazioni per i contatti	58
Accendere la trasmittente	50	Dichiarazione di conformità per l'Unione europea	58
Accensione del veicolo	50	Viste esplose	59
Prova di sterzo	50	Parti di ricambio	64
Avvio del volano	51	Parti Consigliate	68
Comandi della trasmittente	51	Parti opzionali	68

CONTENUTO DELLA SCATOLA

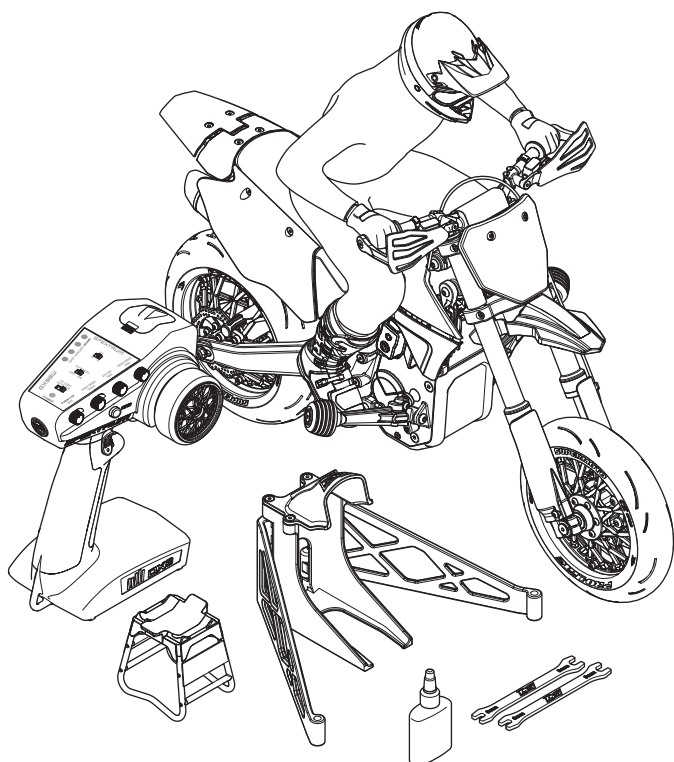

incluso in LOS-2310

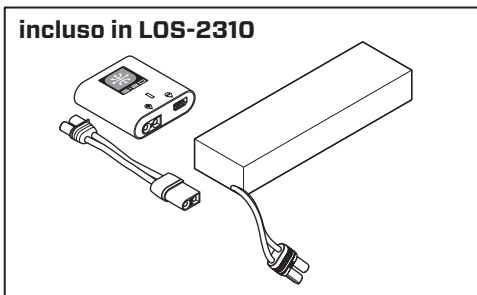

SPECIFICHE

Scala	1/4
Lunghezza	504mm
Larghezza	259mm
Altezza	424mm
Peso	3540g
Motore	3800Kv, 4 poli, senza sensori Brushless
ESC	Firma 85A Brushless Smart Motorcycle ESC
Ricevitore	Ricevitore Spektrum DSMR 6CH
Servo	Sterzo: S620PM Servo a ingranaggi metallici Freno: Servo ingranaggi micro SX108PM
Trasmittente	Spektrum DX3PM, 3 canali
Batteria	7.4V 5000mAh 2S 50C LiPo, IC5, G2 batteria intelligente (inclusa con LOS-2310)
Caricabatterie	Caricatore intelligente USB-C S120 1x20W (incluso in LOS-2310) o equivalente

STRUMENTI CONSIGLIATI

Batteria: 7.4V 5000mAh 2S 50C LiPo, IC5, G2 batteria intelligente (inclusa con LOS-2310)

Caricabatterie: Caricatore intelligente USB-C S120 1x20W (incluso in LOS-2310) o equivalente

Strumenti:

- Strumenti d'urto (inclusi)
- Utensili a forcina (x2) (inclusi)
- Lubrificante per catena (incluso)
- Cacciaviti esagonali
 - ,050in
 - 1,5 mm
 - 2,0 mm
 - 2,5 mm
- Chiave per dadi
 - 5,0 mm
 - 5,5 mm
 - 7,0 mm

PARTI DEL VEICOLO

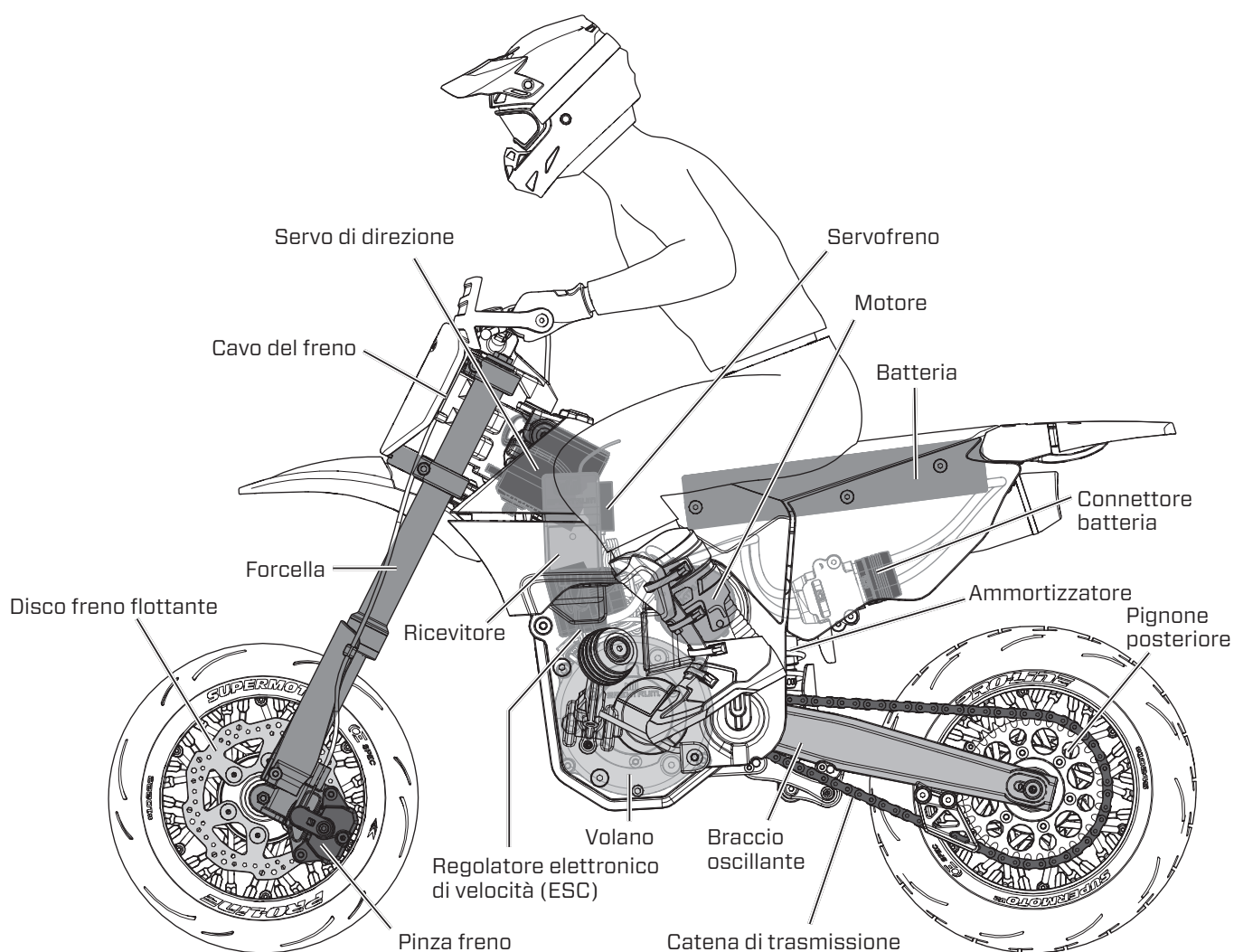

FUNZIONI DELLA TRASMITTENTE

FUNZIONE	
1	Pulsante di accensione
2	Manopola guadagno MS6X
3	Indicatore LED
4	Interruttori limitatori gas
5	Interruttore del volano
6	Livello batteria Smart
7	Interruttore di retromarcia dello sterzo
8	Corsa del freno anteriore
9	Rivestimento secondario dello sterzo
10	Rivestimento del freno anteriore
11	Trigger acceleratore/freno
12	Pulsante di binding
13	Pulsante modalità di guida
14	Volantino sterzo

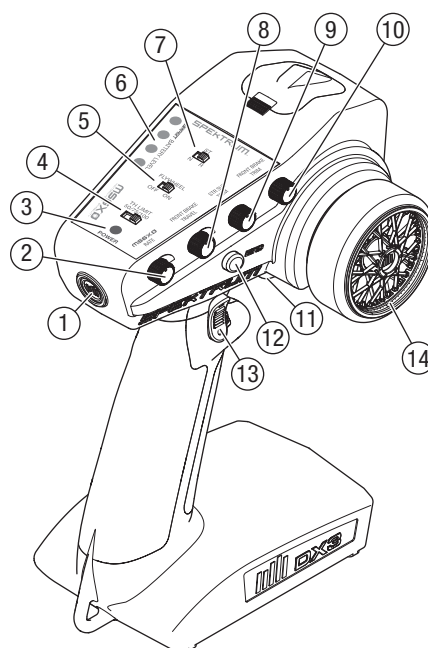

AVVERTIMENTI PER LA CARICA

AVVERTENZA: Se non si utilizza questo prodotto con attenzione e non si osservano le seguenti avvertenze potrebbero verificarsi malfunzionamenti del prodotto, problemi elettrici, eccessivo sviluppo di calore, incendi e, in definitiva, lesioni e danni materiali.

• NON LASCIARE MAI INCUSTODITE LE BATTERIE IN CARICA DURANTE L'USO.
• NON CARICARE MAI LE BATTERIE DURANTE LA NOTTE SENZA SUPERVISIONE.

- L'alimentazione elettrica deve fornire potenza a bassissima tensione di sicurezza (SELV).
- Non tentare mai di caricare batterie fuori uso, danneggiate o bagnate.
- Non tentare mai di caricare un pacco batteria composto da batterie di tipo diverso.
- Non consentire ai minori di 14 anni di caricare i pacchi batteria.
- Non caricare mai le batterie in luoghi estremamente caldi o freddi o esposti alla luce diretta del sole.
- Non caricare mai una batteria se il cavo è schiacciato o in cortocircuito.
- Non collegare mai il caricabatterie se il cavo di alimentazione è schiacciato o in cortocircuito.
- Non collegare mai il caricabatterie a una batteria di automobile da 12 V, mentre il veicolo è acceso.
- Non tentare mai di smontare il caricabatterie o di utilizzare un caricabatterie danneggiato.
- Non connettere mai il caricabatterie a una fonte di alimentazione C.A. e C.C. contemporaneamente.
- Non collegare mai la presa di ingresso (ingresso C.C.) alla corrente alternata.
- Utilizzare sempre batterie ricaricabili progettate per l'utilizzo con questo tipo di caricabatterie nella modalità di programmazione corretta.
- Controllare sempre la batteria prima di caricarla.
- Tenere sempre la batteria lontana da qualsiasi materiale che possa essere alterato dal calore.

- Controllare sempre la zona di ricarica e tenere in ogni momento un estintore a disposizione.
- Terminare sempre il processo di carica se le batterie scottano al tatto o iniziano a deformarsi (gonfiarsi) durante il procedimento di carica.
- Collegare sempre prima il cavo al caricabatterie, poi collegare la batteria per evitare un cortocircuito fra i cavi del caricabatterie. Invertire la sequenza delle operazioni per la disconnessione.
- Collegare sempre correttamente il cavo positivo (+) al rosso e il negativo (-) al nero.
- Finita la carica scollegare sempre la batteria e lasciare raffreddare il caricabatterie tra una carica e l'altra.
- Caricare sempre in aree ben ventilate.
- Interrompere sempre qualsiasi processo e rivolgersi a Horizon Hobby se il prodotto funziona male.
- Caricare solo batterie ricaricabili. Le batterie non ricaricabili possono esplodere, causando lesioni personali e/o danni materiali.
- La presa di corrente deve essere installata vicino all'apparecchio, e deve essere facilmente accessibile.

AVVERTENZA: Non lasciare mai incustodito il caricabatterie, non superare la corrente di carica massima, non effettuare la carica di batterie non approvate o caricare le batterie in modo sbagliato. Il mancato rispetto di queste disposizioni può comportare un calore eccessivo, incendi e lesioni gravi.

ATTENZIONE: verificare sempre che la batteria sotto carica soddisfi le specifiche di questo caricabatterie e che le impostazioni del caricabatterie siano corrette. Non farlo potrebbe portare a un eccessivo calore e ad altre disfunzioni del prodotto, che potrebbero portare a lesioni per l'utente o a danni alla proprietà. Rivolgersi a Horizon Hobby o a un rivenditore autorizzato per domande sulla compatibilità.

CARICARE LA BATTERIA DEL VEICOLO

Seguire le istruzioni del produttore affinché il caricabatterie carichi correttamente la batteria del veicolo.

ATTENZIONE: utilizzare esclusivamente caricabatterie progettati per la ricarica del tipo di batteria scelto. Utilizzando un caricabatterie errato o con impostazioni inadeguate, la batteria potrebbe prendere fuoco o esplodere.

FUNZIONAMENTO DEL CARICABATTERIE INTELLIGENTE S120 INCLUSO (VERSIONE PRO CIRCUIT, SOLO LOS06002)

1. Collegare il caricabatterie S120 a un alimentatore USB.
2. Collegare il cavo della batteria Smart all'adattatore da IC5 a IC3.
3. Collegare l'adattatore IC3 alla porta di ricarica del caricatore S120.

CONSIGLIO: È possibile arrestare la carica in qualsiasi momento scollegando la batteria dal caricabatterie.

4. Consultare la tabella degli indicatori LED per le informazioni sullo stato del caricabatterie.
5. Un LED rosso si illuminerà a indicare una ricarica anomala. Rispettare i passaggi descritti per assicurarsi che la batteria sia correttamente collegata per la ricarica.

IMPORTANTE: in caso di utilizzo di batterie non Smart, il LED diventa rosso e il caricabatterie S120 non riconosce la batteria e non avvia la carica.

Indicatore LED		
Alimentazione ON - Batteria non collegata	USB 5V/1A, 5V/2A: LED bianco USB carica rapida 2.0/3.0: LED blu	
Caricabatterie Spektrum Smart LiPo 2S e 3S	Capacità della batteria	LED viola
	Inferiore al 25 %	Lampeggio singolo
	25 - 75%	Lampeggio doppio
	76 - 99%	Lampeggio triplo
Carica completata	LED verde (fisso)	
Aggiornamento firmware	LED rosso-verde-blu lampeggiante	
Errore	LED rosso (fisso)	

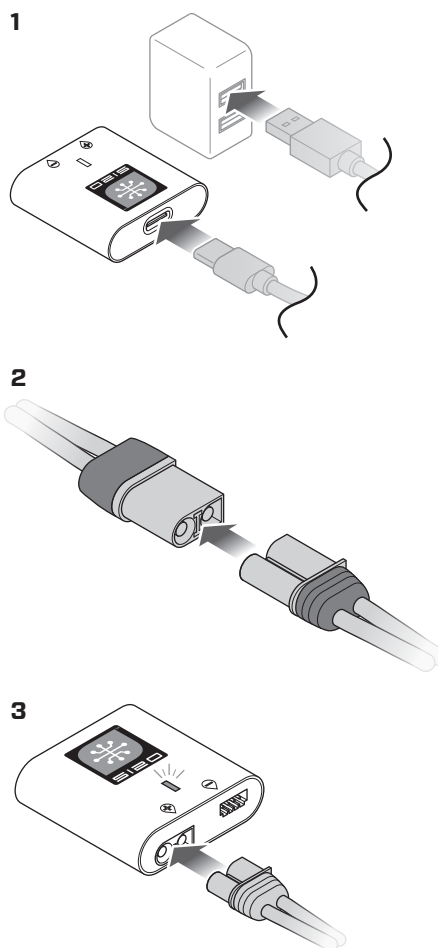

INSTALLARE LE BATTERIE DEL TRASMETTITORE

Questa trasmittente richiede 4 batterie AA.

1. Rimuovere la copertura della batteria dalla trasmittente.
2. Installare le batterie come mostrato.
3. Rimettere a posto il coperchio.

ATTENZIONE: se si usano anche le batterie ricaricabili, si raccomanda di caricare solo queste. È pericoloso caricare le pile a secco perché potrebbero esplodere causando lesioni e/o danni.

ATTENZIONE: se le batterie vengono sostituite con tipi non adatti, potrebbero esplodere. Le batterie si devono smaltire nel modo corretto secondo le disposizioni locali.

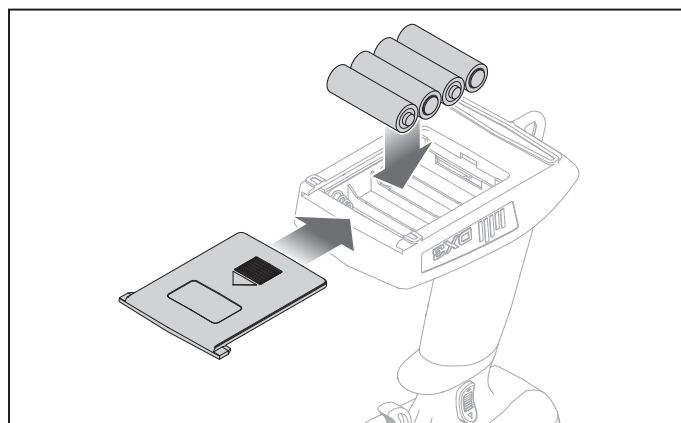

INSTALLARE LA BATTERIA DEL VEICOLO

Il vano batteria è progettato per adattarsi alla batteria LiPo Smart da 5000mAh, 7,4V 2S 50C serie G2 con connettore IC5 (SPMX52S50H5).

Per installare la batteria consigliata:

1. Rimuovere il perno dal vano della batteria.
2. Ruotare lo sportello della batteria verso il basso.
3. Inserire completamente la batteria, con il lato dell'etichetta rivolto verso il basso, nell'apposito vano.
4. Far passare i cavi della batteria in avanti attraverso la parte superiore della marmitta mentre si ruota lo sportello della batteria.

AVVISO: I cavi della batteria devono essere fatti passare sopra la marmitta per evitare che entrino a contatto con il pneumatico posteriore durante il funzionamento. In caso contrario, potrebbero verificarsi danni ai cavi e ai componenti elettronici.

5. Premere verso l'alto lo sportello della batteria.

6. Inserire il perno attraverso il foro del montante del vano batteria.

CONSIGLIO: Le prime volte potrebbe essere necessario esercitare una notevole forza per chiudere il portello della batteria in modo da inserire il perno.

7. Inserire il connettore della batteria IC5 nella porta della batteria del veicolo.

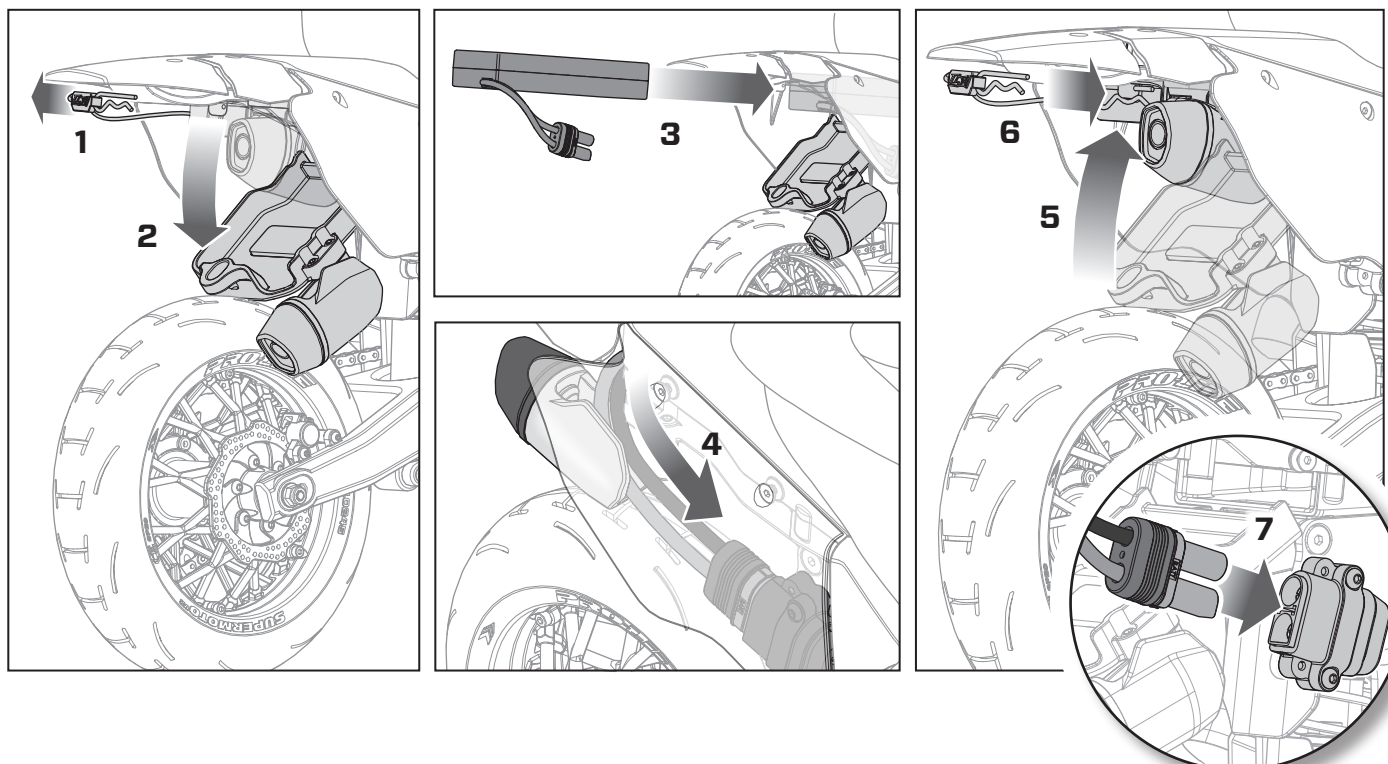

ACCENDERE LA TRASMITTENTE

Per accendere il trasmettitore, premere il pulsante di accensione situato sul retro del trasmettitore, come illustrato.

Il trasmettitore emette un segnale acustico e l'indicatore del livello della batteria lampeggia brevemente. L'indicatore LED lampeggia in giallo.

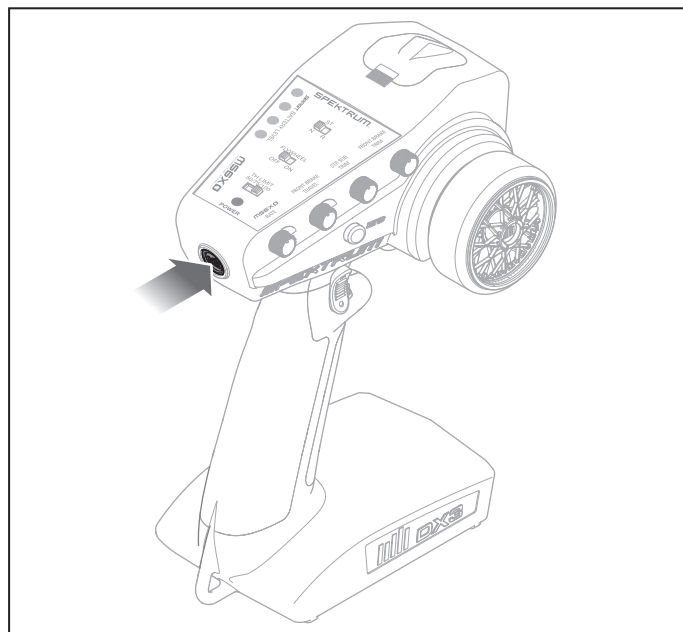

ACCENSIONE DEL VEICOLO

1. Premere il pulsante di accensione situato sul lato destro del veicolo, accanto alla gamba del pilota, come mostrato nell'illustrazione.
2. Posizionare il veicolo sul supporto in dotazione e lasciarlo immobile per almeno cinque secondi, in modo che si inizializzi.

Il trasmettitore emette una coppia di toni discendenti, mentre il veicolo emette una serie di toni. Quando il veicolo si è inizializzato, il trasmettitore emette una serie di toni e l'indicatore del livello della batteria visualizza il livello della batteria del veicolo.

Quando il veicolo e il trasmettitore sono accesi, ma il volano è spento, il trasmettitore emette un segnale acustico e fa lampeggiare l'indicatore LED in giallo. Questo serve a ricordare che il volano è spento.

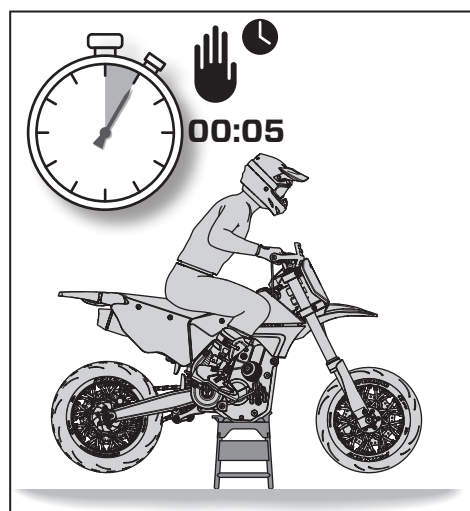
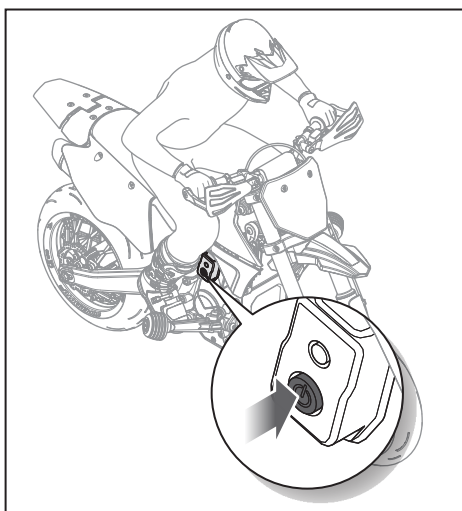

PROVA DI STERZO

Ruotare il volante del trasmettitore a sinistra e a destra per verificare lo sterzo.

IMPORTANTE: La ruota anteriore del veicolo gira in direzione opposta a quella in cui viene ruotato il volante del trasmettitore.

Se lo sterzo del veicolo funziona con l'ingresso del trasmettitore, l'MS6X e l'ESC sono entrambi armati.

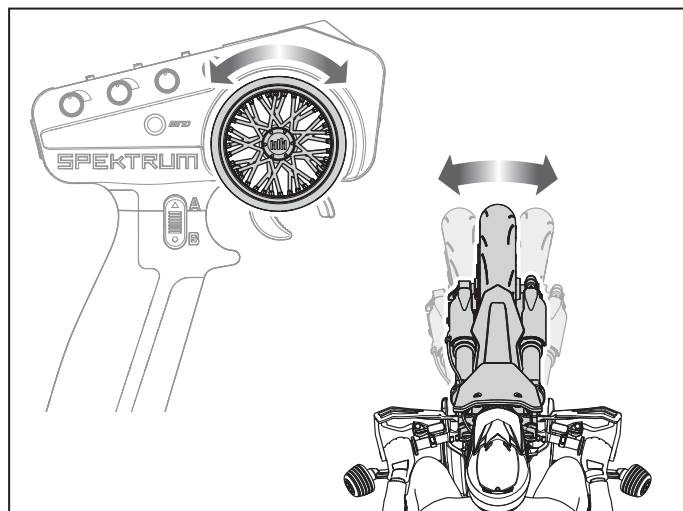

AVVIO DEL VOLANO

Il veicolo è dotato di un volano motorizzato ad alta velocità per favorire la stabilità.

Per alimentare il volano:

1. Posizionare il veicolo sul cavalletto in dotazione.
2. Far scorrere l'interruttore del volano del trasmettitore su ON. L'indicatore LED sul trasmettitore si illumina di verde fisso e il volano del veicolo si avvia, aumentando gradualmente la velocità.
3. Attendere che il volano raggiunga la velocità massima, circa 30 secondi, prima di tentare di guidare il veicolo.

CONSIGLIO: Quando il volano ha raggiunto la velocità massima, il suono del volano in rotazione sarà costante.

IMPORTANTE: Non è consigliabile tentare di guidare il veicolo senza far girare il volano o senza attendere che il volano raggiunga la velocità massima.

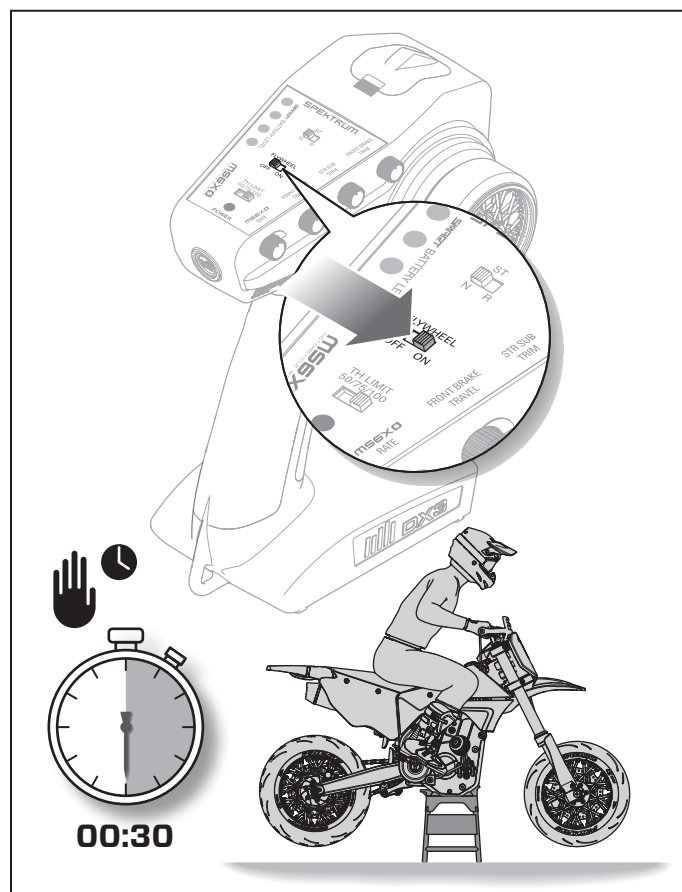

COMANDI DELLA TRASMETTENTE

ACCELERATORE E FRENO

Premere il grilletto del trasmettitore per far avanzare il veicolo. Più si preme il grilletto, più il veicolo accelera. Spingere in avanti il grilletto del trasmettitore per applicare il freno. Il veicolo è dotato di un freno a disco flottante sulle ruote anteriori e di un freno motore elettronico sulle ruote posteriori.

ATTENZIONE: Questo veicolo è in grado di raggiungere velocità molto elevate. Per rallentare e arrestare il veicolo dalla massima velocità sono necessari fino a 30 metri. Non utilizzare mai questo veicolo in prossimità di persone, animali o cose prima di aver acquisito familiarità con i requisiti di spazio per un funzionamento sicuro. Potrebbero verificarsi lesioni gravi o danni materiali.

Per le prime corse, si consiglia di utilizzare l'interruttore di limitazione del motore del trasmettitore per ridurre il motore disponibile al 50 o 75 percento della potenza. Quando ci si sente a proprio agio con le caratteristiche di guida, si può aumentare il limite dell'acceleratore al 100% per sperimentare tutte le capacità del veicolo.

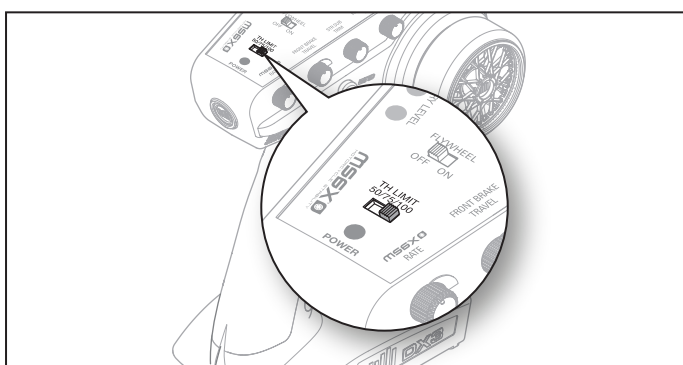
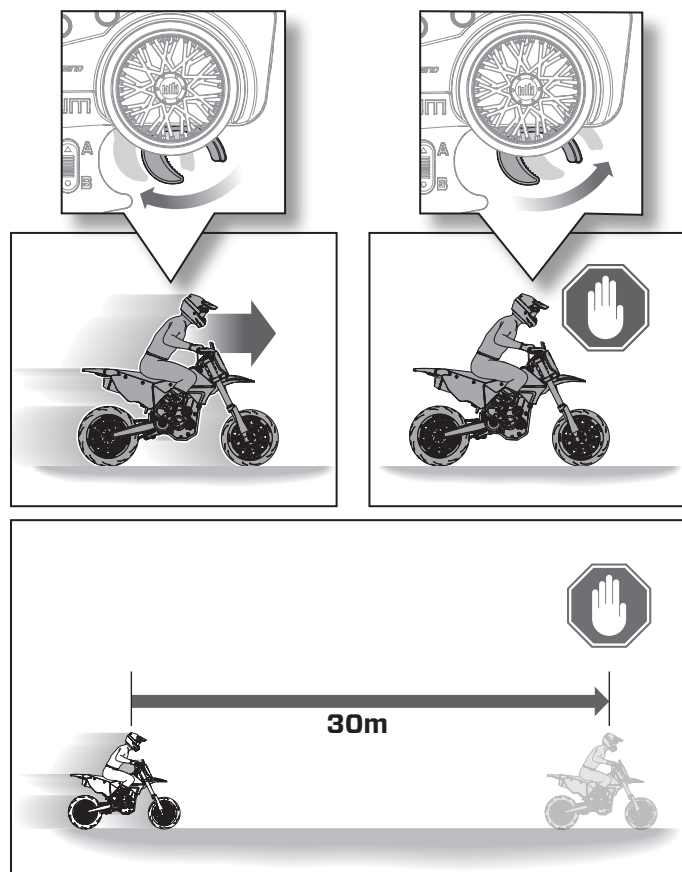

TURNING (SVOLTARE)

Il Promoto-SM utilizza la tecnologia MS6X per tradurre l'input del trasmettitore in un angolo di piega desiderato, utilizzando il peso della moto per produrre la risposta corretta.

Ruotare il volante del trasmettitore a sinistra e a destra per girare nella direzione desiderata.

- Quando il volante viene ruotato a destra, la ruota anteriore gira a sinistra, spostando il peso a destra e il veicolo si inclina a destra, quindi gira a destra.
- Quando il volante viene ruotato a sinistra, la ruota anteriore gira a destra, spostando il peso a sinistra e il veicolo si inclina a sinistra, quindi gira a sinistra.

IMPORTANTE: Più il veicolo si muove velocemente, più diventa stabile e meno risponde agli input dello sterzo.

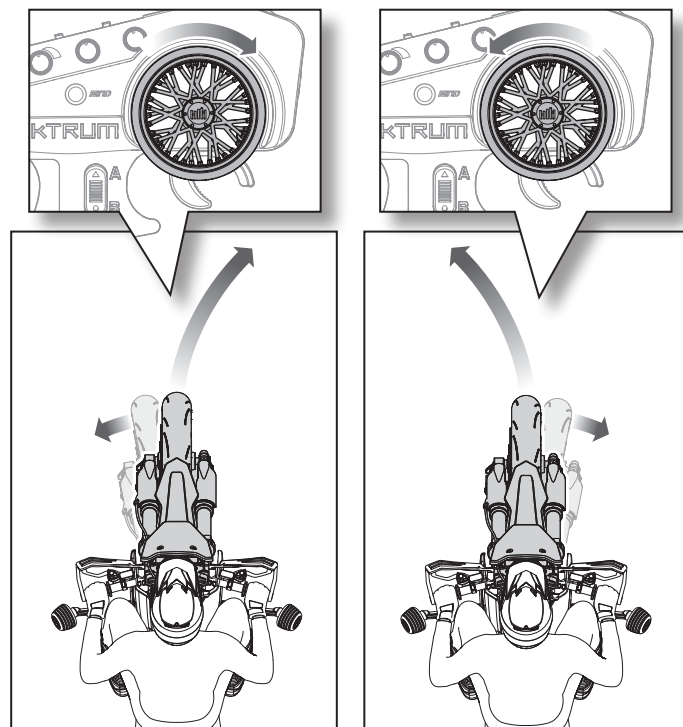
**GUIDA****AVVIO**

1. Tenendo il trasmettitore nella mano sinistra, appoggiare il veicolo a terra e tenerlo in posizione verticale.
2. Premere leggermente il grilletto dell'acceleratore per far avanzare il veicolo. Una volta rotolato, il veicolo rimarrà in posizione verticale, purché si mantenga una velocità minima.

IMPORTANTE: Più il veicolo si muove velocemente, più diventa stabile e meno risponde agli input dello sterzo.

3. Sterzare utilizzando il volante del trasmettitore.

PRATICA DI GUIDA

Per familiarizzarsi con la manovrabilità del veicolo, esercitarsi a svoltare a destra e a sinistra seguendo uno schema a 8. Iniziate a guidare a bassa velocità, aumentando gradualmente la velocità man mano che vi sentite a vostro agio.

Altre manovre da praticare:

- Eseguire le curve senza far toccare il suolo alle ruote della barra di appoggio.
- Manovre a bassa velocità per acquisire familiarità con la velocità minima a cui il veicolo rimane in piedi.
- Manovra ad alta velocità
- Frenata da piena velocità a arresto completo
- Curvatura in frenata

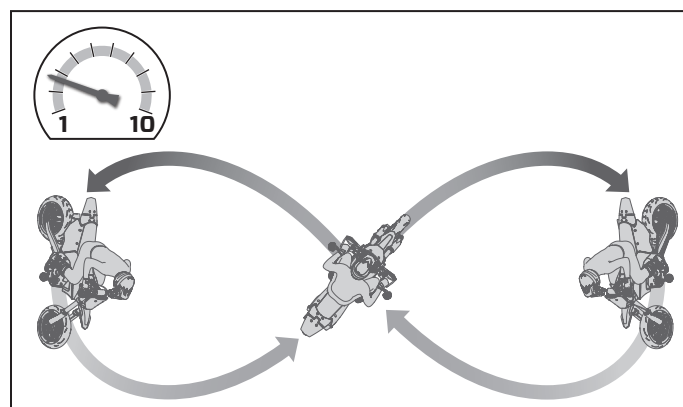
**RAGGIO DI STERZATA**

Come per le moto di grossa cilindrata, il raggio di sterzata dipende dalla velocità del veicolo. Più il veicolo si muove velocemente, meno risponde agli input dello sterzo.

CONSIGLIO: Per effettuare curve più strette a velocità sostenuta, premere il freno per rallentare e spostare il peso sulla ruota anteriore, completare la curva e accelerare.

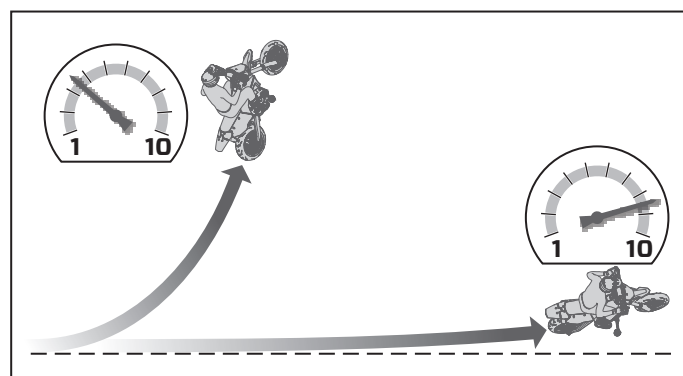

MODALITÀ DI GUIDA

Il Promoto-SM dispone di tre modalità di guida:

- **Modalità Wheelie (tre lampeggi del LED verde):** Pensata per la guida su pavimentazioni lisce e dure, questa modalità consente al veicolo di impennare e di mantenere l'equilibrio tenendo l'acceleratore al massimo.
- **Modalità on-road (due lampeggi del LED verde):** Pensata per la guida su asfalto liscio e duro, questa modalità impiega la soppressione delle impennate, che le cattura in anticipo, abbassando la ruota anteriore e consentendo la massima accelerazione.
- **Modalità off-road (un lampeggio del LED verde):** Pensata per la guida su sterrato ed erba, questa modalità è dotata di un sistema di prevenzione delle impennate, che cattura la maggior parte delle impennate e impedisce alla moto di ribaltarsi in accelerazione.

Per cambiare modalità di guida:

- Premere una volta la parte superiore del pulsante della modalità di guida per salire di una modalità.
- Premere una volta la parte inferiore del pulsante della modalità di guida per scendere di una modalità.

Il trasmettitore emette una serie di toni e fa lampeggiare l'indicatore LED un numero di volte corrispondente alla modalità di guida selezionata, come mostrato nell'illustrazione.

Se il trasmettitore non emette un segnale acustico o non fa lampeggiare l'indicatore LED quando si preme il pulsante, si è giunti al termine delle selezioni della modalità di guida. Premere il lato opposto del pulsante della modalità di guida per scorrere le modalità di guida nell'altra direzione.

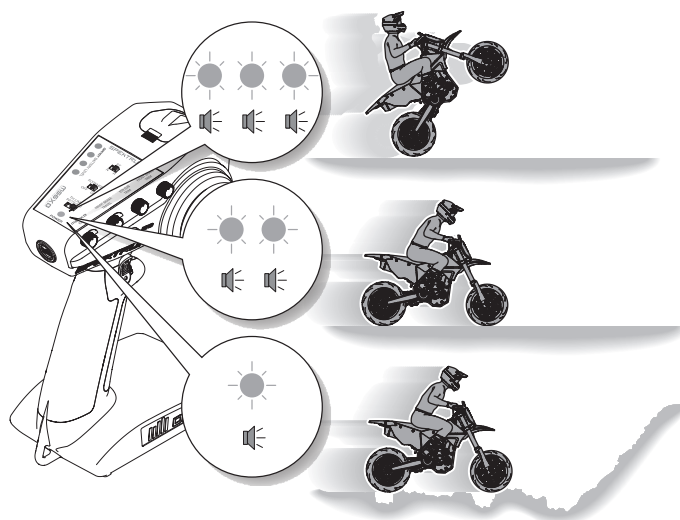
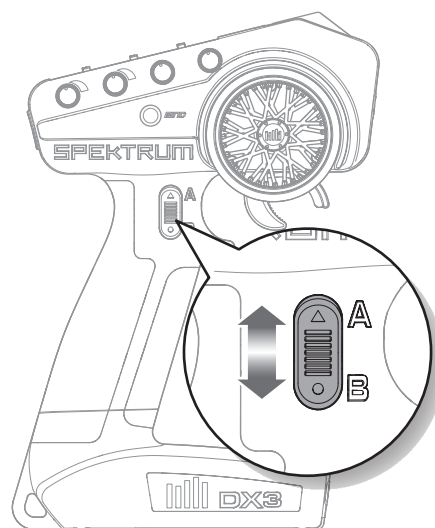

SALTO

Il Promoto-SM è in grado di affrontare anche il fuoristrada e i salti. Saltare e atterrare in modo controllabile richiede tempismo, coordinazione e, soprattutto, pratica. Si consiglia di iniziare con salti piccoli e di passare a salti più grandi man mano che si diventa più esperti.

Quando si salta, accelerare sempre la faccia del salto. In questo modo si precarica la sospensione e si ottiene un assetto più stabile e prevedibile durante il completamento del salto.

Utilizzare l'acceleratore per controllare il beccheggio del veicolo in aria. Aumentando l'acceleratore, la ruota anteriore si inclina verso l'alto. Diminuendo l'acceleratore, la ruota anteriore si inclina verso il basso.

IMPORTANTE: A causa della forza di rotazione del volano, il veicolo si abbasserà in aria in modo più aggressivo rispetto alla maggior parte dei veicoli radiocomandati. Al contrario, il veicolo si inclina in aria in modo molto meno aggressivo rispetto ad altri veicoli quando si applica l'acceleratore. Per questo motivo, si consiglia di non applicare i freni in aria dopo aver lasciato il salto.

L'assetto ottimale per l'atterraggio prevede che la ruota posteriore tocchi per prima la superficie mentre si è in accelerazione, evitando che il peso si trasferisca sulla ruota anteriore. Se non si è sull'acceleratore o se il veicolo atterra sulla ruota anteriore, il peso si trasferisce sulla ruota anteriore, causando un atterraggio meno controllabile.

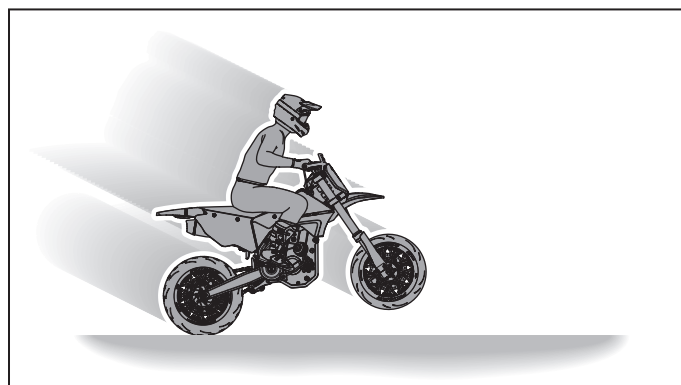
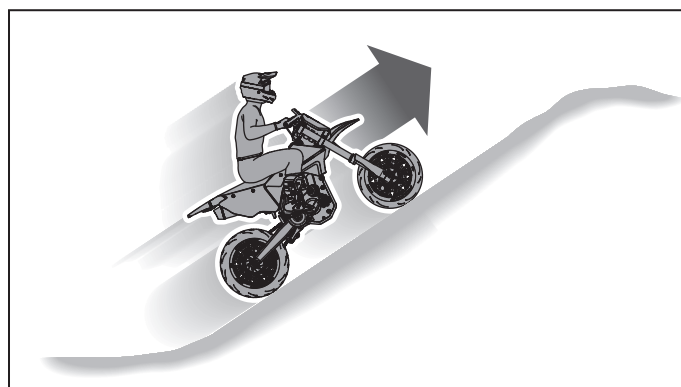

REPLACEMENT PARTS | ERSATZTEILE | PIÈCES DE RECHANGE | PARTI DI RICAMBIO

#	DESCRIPTION	BESCHREIBUNG	DESCRIPTION	DESCRIZIONE
DYN2267	Servo Tape, Black; 1 1/2	Servoband, schwarz; 1 1/2"	Ruban adhésif pour servo, noir ; 1 1/2 po	Nastro per servoassistiti, nero; 1 1/2"
LOS-2281	Fender, Handguards & Handle Bars, Black: PM-SM	Schutzbleche, Handschützer und Lenker, Schwarz: PM-SM	Garde-boue, protège-mains et poignées, noirs : PM-SM	Parafango, paramani e manubri, nero: PM-SM
LOS-2282	Rider Jersey Set FXR Yellw Podium Gladiator: PM-SM	Fahrer Jersey-Satz FXR Gelb Podium Gladiator: PM-SM	Ensemble de maillots de motard FXR Podium Gladiator, jaune : PM-SM	Set maglia miniatura FXR Podium Gladiator Giallo: PM-SM
LOS-2283	Handle Bar Set: PM-MX/SM	Lenkerset: PM-MX/SM	Ensemble de poignée : PM-MX/SM	Kit manubri: PM-MX/SM
LOS-2284	Rider Figure Upper, FXR Yellow: PM-SM	Fahrerfigur, obere Körperhälfte, FXR Gelb: PM-SM	Figurine de motard supérieure, FXR Jaune : PM-SM	Miniatura pilota parte superiore, FXR Giallo: PM-SM
LOS-2285	5 x 9 x 3mm Ball Bearing, Rubber Sealed (4)	5 x 9 x 3 mm Kugellager, Gummidichtung (4)	Roulement à billes hermétique en caoutchouc 5 x 9 x 3 mm (4)	Cuscinetti a sfera sigillati in gomma 5x9x3 mm (4)
LOS-2286	Supermoto FXR Graphics Wrap Kit: PM-SM	Supermoto FXR Aufkleber-Set: PM-SM	Kit de revêtement graphique Supermoto FXR : PM-SM	Decalcomanie Supermoto FXR Graphics Wrap Kit: PM-SM
LOS-2287	Lean Bar Spring Set, 2.3, 2.5, 2.7mm: PM-MX/SM	Schräglenker-Federsatz, 2,3, 2,5, 2,7 mm: PM-MX/SM	Ensemble de ressorts pour barres d'inclinaison, 2,3, 2,5, 2,7 mm : PM-MX/SM	Set molle barre inclinazione, 2,3; 2,5; 2,7 mm: PM-MX/SM
LOS-2288	Rubber Lean Bar Wheels & Stops (6): PM-SM	Gummi-Schräglagenräder und Stopper (6): PM-SM	Roues et butées de la barre d'inclinaison en caoutchouc (6) : PM-SM	Ruote e fermi barre inclinazione gomma (6): PM-SM
LOS-2289	Exhaust Tips (8): PM-MX/SM	Auspuffblenden (8): PM-MX/SM	Embouts d'échappement (8) : PM-MX/SM	Terminali scarico (8): PM-MX/SM
LOS-2290	Front Brake Caliper, V2, Assembled: PM-SM	Bremssattel vorne, V2, montiert: PM-SM	Étrier de frein avant, V2, assemblé : PM-SM	Pinza freno anteriore, V2, assemblato: PM-SM
LOS-2291	Foot Pegs & Chain Guard: PM-SM	Fußrasten und Kettenschutz: PM-SM	Repose-pieds et protège-chaîne : PM-SM	Pedane e paracatena: PM-SM
LOS-2293	Rider Figure Lower, All: PM-MX/SM	Fahrerfigur, untere Körperhälfte, Alle: PM-MX/SM	Figure du pilote inférieure, tout : PM-MX/SM	Miniatura pilota parte inferiore, tutte: PM-MX/SM
LOS-2294	Front Wheel Set, Satin Chrome: PM-SM	Vorderradsatz, matt verchromt: PM-SM	Ensemble de roue avant, chrome satiné : PM-SM	Set ruota anteriore, satinato cromato: PM-SM
LOS-2296	Rider Jersey Set FXR Black Podium Gladiator: PM-SM	Fahrer Jersey-Satz, FXR Schwarz Podium Gladiator: PM-SM	Ensemble de maillots de motard FXR Podium Gladiator, noir : PM-SM	Set maglia miniatura FXR Podium Gladiator Nero: PM-SM
LOS-2298	Lean Bar Set with Hardware: PM-SM	Schräglenkensatz mit Hardware: PM-SM	Ensemble de barres d'inclinaison avec quincaillerie : PM-SM	Set barre inclinazione con bulloneria: PM-SM
LOS-2299	Brake Pads (2): PM-MX/SM	Bremsbeläge (2): PM-MX/SM	Plaquettes de frein (2) : PM-MX/SM	Pastiglie freni (2): PM-MX/SM
LOS-2300	6 x 10 x 3mm Ball Bearing, Rubber Sealed (4)	6 x 10 x 3 mm Kugellager, Gummidichtung (4)	Roulement à billes hermétique en caoutchouc 6 x 10 x 3 mm (4)	Cuscinetti a sfera sigillati in gomma 6x10x3 mm (4)
LOS-2301	Rear Axle Hub, V2 & Front Bearing Spacer: PM-MX/SM	Hinterachsnabe, V2 und vorderer Lagerabstandshalter: PM-MX/SM	Moyeu d'essieu arrière, V2 et entretoise de roulement avant : PM-MX/SM	Mozzo assale posteriore, V2 e distanziale cuscinetti anteriori: PM-MX/SM
LOS-2303	High Bite Aluminum Front Brake Rotor w/ Screws: PM-MX	Vorderradbremsscheibe aus hochgriffigem Aluminium mit Schrauben: PM-MX	Rotor de frein avant en aluminium à forte adhérence avec vis : PM-MX	Rotore freno anteriore high bite alluminio con viti: PM-MX
LOS-2304	Fender, Handguards & Handle Bars, White: PM-SM	Schutzbleche, Handschützer & Lenker, Weiß: PM-SM	Garde-boue, protège-mains et poignées, blancs : PM-SM	Parafango, paramani e manubri, bianco: PM-SM
LOS235002	Cap Head Screws M2.5 x 10mm (10)	Inbusschrauben, M2,5 x 10 mm (10)	Vis d'assemblage creuses M2,5x10 mm (10)	Viti a testa cilindrica M2,5x10 mm (10)
LOS235005	Button Head Screws M2.5x6mm (10)	Rundkopfschrauben, M2,5 x 6 mm (10)	Vis à tête bombée M2,5x6 mm (10)	Viti testa tonda M2.5x6 mm (10)
LOS235007	Button Head Screws M4 x 12mm (10)	Rundkopfschrauben, M4 x 12 mm (10)	Vis à tête bombée M4 x 12 mm (10)	Viti testa tonda M4 x 12 mm mm (10)
LOS235018	Set Screw, M3 X 3mm (10)	Stellschraube, M3 x 3 mm (10)	Vis de fixation, M3x3 mm (10)	Viti di fermo, M3 x 3 mm (10)
LOS235024	Button Head Screws M3x25mm (10)	Rundkopfschrauben, M3x25 mm (10)	Vis à tête bombée M3x25 mm (10)	Viti a testa tonda, M3x25 mm (10)
LOS236001	3.2mm x 7mm x .5mm Washer (10)	3,2 mm x 7 mm x 0,5 mm Unterlegscheibe(10)	Rondelle 3,2 mmx7 mmx0,5 mm (10)	Rondella 3,2 mm x 7 mm x 0,5 mm (10)
LOS255011	Button Head Screws, Stl, BO, M4 x 30mm (10)	Rundkopfschrauben, Stl, BO, M4x30 mm(10)	Vis à tête bombée, acier, BO, M4x30 mm (10)	Viti testa rotonda, Stl, BO, M4x30mm(10)
LOS255014	Button Head Screws, Stl, BO, M4 x 14mm (10)	Rundkopfschrauben, Stl, BO, M4x14 mm(10)	Vis à tête bombée, acier, BO, M4x14 mm (10)	Viti testa rotonda, Stl, BO, M4x14mm(10)
LOS255016	Flat Head Screws, Stl, BO, M4 x 10mm (10)	Flachkopfschrauben, Stl, BO, M4x10 mm(10)	Vis à tête plate, acier, BO, M4x10 mm (10)	Viti a testa piatta, Stl, BO, M4x10mm(10)



#	DESCRIPTION	BESCHREIBUNG	DESCRIPTION	DESCRIZIONE
LOS255017	Flat Head Screws, Stl, BO, M4 x 16mm (10)	Flachkopfschrauben, Stl, BO, M4x16 mm(10)	Vis à tête plate, acier, BO, M4x16 mm (10)	Viti a testa piatta, Stl, BO, M4x16mm(10)
LOS255018	Flat Head Screws, Stl, BO, M4 x 25mm (10)	Flachkopfschrauben, Stl, BO, M4x25 mm(10)	Vis à tête plate, acier, BO, M4x25 mm (10)	Viti a testa piatta, Stl, BO, M4x25mm(10)
LOS255019	Flat Head Screws, Stl, BO, M4 x 14mm (10)	Flachkopfschrauben, Stl, BO, M4x14 mm(10)	Vis à tête plate, acier, BO, M4x14 mm (10)	Viti a testa piatta, Stl, BO, M4x14mm(10)
LOS260005	White Plastics w/Wraps: PM-MX	Weißer Kunststoff mit Bindern: PM-MX	Plastiques blancs avec emballages : PM-MX	Plastica bianca con involucri: PM-MX
LOS261000	Bike Stand, Composite: PM-MX	Motorradständer, Verbundwerkstoff: PM-MX	Support de moto, composite : PM-MX	Cavalletto per moto, Composito: PM-MX
LOS261001	Standing Stand, Composite: PM-MX	Ständer, Verbundwerkstoff: PM-M	Support sur pied, composite : PM-M	Cavalletto, Composito: PM-M
LOS261002	Chassis Plate Set, Aluminum: PM-MX	Karoserieschienenenset, Alu: PM-MX	Ensemble de plaques de châssis, aluminium : PM-MX	Set piastre telaio, alluminio: PM-MX
LOS261003	Seat, Battery Box Set: PM-MX	Sitz, Akku-Box-Set: PM-MX	Siège, boîtier de batterie : PM-MX	Sedile, set di batterie: PM-MX
LOS261004	Exhaust & Rear Brake Rotor: PM-MX	Auspuff und hintere Bremsscheibe: PM-M	Rotor d'échappement et de frein arrière : PM-M	Scarico e rotore del freno posteriore: PM-M
LOS261005	Flywheel Housing & Seal Set: PM-MX	Schwungrad Gehäuse und Dichtung St: PM-M	Ensemble boîtier et joint du volant d'inertie : PM-M	Corpo e guarnizione del volano St:PM-M
LOS261006	Rider Mount Set: PM-MX	Fahrerhalterungsset: PM-MX	Ensemble de montage : PM-MX	Set supporto pilota: PM-MX
LOS261008	Rear Fender Mount Set: PM-MX	Heck Schutzblechhalterungsset: PM-MX	Ensemble de montage de garde-boue arrière : PM-MX	Set di supporti per parafango posteriore: PM-MX
LOS261009	Crash Structure Shock: PM-MX	Stoßdämpfer Crashstruktur: PM-MX	Amortisseur de structure de collision : PM-MX	Struttura antiurto ammortizzatore: PM-MX
LOS261010	Control Arms & Hardware, Crash Structure: PM-MX	Steuerarm und Hardware Crashstruktur: PM-M	Structure de collision de bras de commande et quincaillerie : PM-M	Braccio di comando e bull. struttura antiurto: PM-M
LOS261011	Servo Saver Assembly: PM-MX	Servo Saver Baugruppe: PM-MX	Ensemble d'économiseurs de servo : PM-MX	Complessivo salva servo: PM-MX
LOS261012	Front Bulkhead: PM-MX	Vordere Spritzwand: PM-MX	Cloison avant : PM-MX	Paratia posteriore: PM-MX
LOS261013	Electronic Mount Set: PM-MX	Elektronikhalterungsset: PM-MX	Ensemble de montage électronique : PM-MX	Set supporto elettronico: PM-MX
LOS261014	Chassis Side Cover Set: PM-MX	Chassis-Seitenplattensatz: PM-MX	Ensemble de cache latérale de châssis : PM-MX	Set piastra laterale telaio: PM-MX
LOS262000	Chain, 70 Roller: PM-MX	Kette, 70er Laufrolle: PM-MX	Chaîne, 70 rouleaux : PM-MX	Catena, 70 rulli: PM-MX
LOS262002	Chain Tension Adjuster Set: PM-MX	Kettenspannersatz: PM-M	Ensemble d'ajustement de la tension de la chaîne : PM-M	Set di regolatori della tensione della catena: PM-M
LOS262003	Hub Chain Sprocket, Clear: PM-MX	Nabe Kettenrad, durchsichtig: PM-M	Pignon de chaîne de moyeu, transparent : PM-M	Pignone per catena mozzo, trasparente: PM-M
LOS262004	Front Chain Sprocket, Steel: PM-MX	Vorderes Kettenrad Stahl: PM-M	Pignon de chaîne avant en acier : PM-M	Pignone anteriore in acciaio: PM-M
LOS262005	Swing Arm Layshaft w/ Hardware: PM-MX	Schwingarm-Vorgelegewelle mit Hardware: PM-M	Arbre intermédiaire de bras pivotant avec quincaillerie : PM-M	Albero a cavalletto del braccio oscillante con cavo di alimentazione: PM-M
LOS262006	Slipper Unit, Complete, Assembled: PM-MX	Gleiteinheit, Verbundstoff, montiert: PM-M	Unité de sabot complet, assemblé : PM-M	Unità di scivolamento, assemblaggio di componenti: PM-M
LOS262007	Transmission Gear Set: PM-MX	Getriebebesatz: PM-MX	Ensemble de boîte de transmission : PM-MX	Set ingranaggi trasmissione: PM-MX
LOS262008	Transmission Housing Set: PM-MX	Getriebegehäusesatz: PM-MX	Ensemble boîte de transmission : PM-MX	Set alloggiamento trasmissione: PM-MX
LOS262010	Steel Front Brake Rotor w/ Screws: PM-MX	Stahl vordere Bremsscheibe und Schraube: PM-M	Rotor de frein avant en acier et vis : PM-M	Rotore e vite del freno in acciaio: PM-M
LOS262011	Brake Cable w/Housing: PM-MX	Bremskabel mit Gehäuse: PM-MX	Câble de frein avec boîtier : PM-MX	Cavo del freno con custodia: PM-MX
LOS262012	Hub Set, Composite: PM-MX	Nabensatz, Verbundstoff: PM-MX	Ensemble de moyeux, composite : PM-MX	Set mozzo, composito: PM-MX
LOS262013	Complete Front Hub Assembly: PM-MX	Verbundstoff Vorderradnabe Baugruppe: PM-MX	Ensemble de moyeu avant, composite : PM-MX	Gruppo mozzo anteriore Ass.: PM-MX
LOS262015	Axle Set: PM-MX	Achssatz: PM-MX	Ensemble d'essieu : PM-MX	Set assale: PM-MX
LOS262016	Pinion Gear, 20T, 32-pitch, 1/8 Shaft	Zahnradgetriebe 20T 32p 1/8" Welle	Engrenage à pignons, arbre de 20T, 32p, 1/8 po	Pignone 20T 32p albero da 1/8"
LOS263000	Front Fork Spring Set: PM-MX	Gabelfedersatz vorne: PM-MX	Ensemble de ressorts de fourche avant : PM-MX	Set molla forcella anteriore: PM-MX
LOS263001	Rear Shock Spring Set: PM-MX	Hintere Stoßdämpferfedern Satz: PM-MX	Ensemble de ressorts d'amortisseur arrière : PM-MX	Set molle amm. post.: PM-MX
LOS263002	Fork Set, Complete & Assembled: PM-MX	Gabelsatz, Verbundstoff, montiert: PM-MX	Ensemble de fourches, complet et assemblé : PM-MX	Set di forcella, Comp & Assemb.: PM-MX
LOS263003	Fork Rebuild Kit: PM-MX	Gabel-Umbausatz: PM-MX	Kit de reconstruction de fourche : PM-MX	Kit riparazione forcella: PM-MX
LOS263004	Fork Shaft Set: PM-MX	Gabelwellensatz: PM-MX	Ensemble d'arbre de fourche : PM-MX	Set albero forcella: PM-MX

#	DESCRIPTION	BESCHREIBUNG	DESCRIPTION	DESCRIZIONE
LOS263005	Fork Tube Set: PM-MX	Gabelrohrsatz: PM-MX	Ensemble de tube de fourche : PM-MX	Set tubo forcella: PM-MX
LOS263006	Fork Cap Set: PM-MX	Gabelkappensatz: PM-MX	Ensemble de capuchon de fourche : PM-MX	Set di tappi per forcella: PM-MX
LOS263007	Rear Shock Set, Complete & Assembled: PM-MX	Hint. Stoßdämpfersatz, Verbundstoff, montiert: PM-M	Ensemble d'amortisseur arrière, complet et assemblé : PM-M	Set di ammortizzatori posteriori, comp e assemblati: PM-M
LOS263008	Shock Plastics & Hardware: PM-MX	Kunststoff-Stoßdämpfer und Hardware: PM-M	Plastiques et quincaillerie d'amortisseur : PM-M	Plastiche e bulloneria ammortizzatori: PM-M
LOS263009	Shock Rebuild Kit: PM-MX	Stoßdämpfer-Umbausatz: PM-MX	Kit de reconstruction d'amortisseur : PM-MX	Kit ricostruzione ammortizzatore: PM-MX
LOS263010	Shock Shaft, 4 x 65mm, TiCN (1): PM-MX	Kolbenstange, 4 x 65 mm TiCN: PM-M	Bras d'amortisseur, 4x65 mm, TiCN : PM-M	Albero ammortizzatore, 4 x 65 mm TiCN: PM-M
LOS263011	Shock Body, Aluminum, Hard Anodized, 53.6mm: PM-MX	Stoßdämpfergehäuse Alu HA 53,6 mm: PM-M	Corps antichoc, aluminium, HA, 53,6 mm : PM-M	Corpo dell'ammortizzatore in alluminio HA 53,6 mm: PM-M
LOS263012	Shock Cap Bushings (2): PM-MX	Buchsen Stoßdämpferkappen (2): PM-MX	Bagues de capuchon d'amortisseur (2) : PM-MX	Boccole tappi ammortizzatore (2): PM-MX
LOS263013	Fork & Shock Tools: PM-MX	Gabel und Stoßdämpfer Werkzeug: PM-MX	Outils pour fourche et amortisseur : PM-MX	Strumenti per forcella e ammortizzatori: PM-MX
LOS264000	Rear Swing Arm: PM-MX	Hint. Schwingarm: PM-MX	Bras pivotant arrière : PM-MX	Braccio oscillante post.: PM-MX
LOS264001	Pull Rod, Knuckle & Skid Plates: PM-MX	Zugstange Gelenk und Kufe KSt: PM-M	Rotule de tirette et plaque de protection : PM-M	Snodo dell'asta di trazione e pattino: PM-M
LOS264004	Triple Clamp Set: PM-MX	Gabelbrückensatz: PM-MX	Ensemble de bride triple : PM-MX	Set di morsetti tripli: PM-MX
LOS264005	Rear Suspension Hardware Set: PM-MX	Hardware hintere Aufhängung: PM-MX	Matériel de suspension arrière : PM-MX	Bulloneria sospensione posteriore: PM-MX
LOS264006	Fork Lug Set: PM-MX	Gabelschuhsatz: PM-MX	Ensemble de languettes de fourche : PM-MX	Set di capicorda della forcella: PM-MX
LOS265000	Button Head Screws, M2 x 8mm (10)	Rundkopfschrauben, M2 x 8 mm (10)	Vis à tête bombée, M2x8 mm (10)	Viti a testa tonda, M2 x 8 mm (10)
LOS265001	Cap Head Screws, M3 x 14mm (10)	Inbusschrauben, M3 x 14 mm (10)	Vis d'assemblage creuses, M3x14 mm (10)	Viti testa cilindrica, M3x14 mm (10)
LOS265002	Flat Head Screws, M4 x 30mm (10)	Flachkopfschrauben, M4 x 30 mm (10)	Vis à tête plate, M4x30 mm (10)	Viti a testa piana, M4 x 30 mm (10)
LOS266000	Body Clip (10) & Leash (4): PM-MX	Gehäuseklemmen (10) und Schnur (4) PM-M	Clip de carrosserie (10) et laisse (4) : PM-M	Clip per carrozzeria (10) e laccio (4): PM-M
LOS267000	8 x 12 x 3.5mm Ball Bearing, Flanged, Rubber (2)	8 x 12 x 3,5 mm geflanshtes Kugellager (2)	Bride de roulement à billes 8x12x3,5 mm (2)	Flangia per cuscinetti a sfera 8x12x3,5 mm (2)
LOS267001	4 x 8 x 3mm Bushing, Oil-Embedded (6)	4 x 10 x 4 mm Kugellager Gummi (2)	Roulement à billes en caoutchouc 4x10x4 mm (2)	Cuscinetti a sfera in gomma 4x10x4 mm (2)
LOS267002	7 x 14 x 5mm Ball Bearing, Rubber Sealed (2)	7 x 14 x 5 mm Kugellager Gummi (2)	Roulement à billes en caoutchouc 7x14x5 mm (2)	Cuscinetti a sfera in gomma 7x14x5mm (2)
LOS267003	Steer Shaft Sealed Bearing Set: PM-MX	Dichtungslager für Lenkwelle: PM-MX	Roulements du joint de l'arbre de direction : PM-MX	Cuscinetti di tenuta dell'albero sterzante: PM-MX
LOS362008	Hub Chain Sprocket, Hard Anodized: PM-MX	Nabe Kettenrad, harteloxiert: PM-MX	Pignon de chaîne de moyeu à anodisation dure : PM-MX	Pignone catena mozzo, anodizzato: PM-MX
LOSA6937	5x10x4mm Shielded Ball Bearing(2)	5 x 10 x 4 mm abgedichtetes Kugellager (2)	Roulement à billes blindé, 5x10x4 mm (2)	Cuscinetti a sfera schermati 5x10x4 mm (2)
LOSA6940	6x12x4mm Sealed Ball Bearing (4)	6 x 12 x 4 mm abgedichtetes Kugellager (4)	Roulement à billes hermétique 6x12x4 mm (4)	Cuscinetti a sfera sigill 6x12x4 mm (4)
LOSA6945	8x14x4 Rubber Sealed Ball Bearing (4)	8 x 14 x 4 mm gummiuersiegeltes Kugellager (4)	Roulement à billes hermétique en caoutchouc 8x14x4 (4)	Cuscinetti a sfera sigillati in gomma 8x14x4 mm (4)
LOSA6955	5x13x4mm HD Clutch Bearings (2):8B/8T	5 x 13 x 4 mm HD Kupplungslager (2): 8B/8T	Roulements d'embrayage ultrarésistants 5x13x4 mm (2) : 8B/8T	Cuscinetti frizione HD 5x13x4 mm (2): 8B/8T
PRO1022210	1/4 Supermoto Tire Front MTD Black Wheel: PM-MX	Supermoto-Vorderreifen montiert, schwarz: PM-MX	Pneu avant rainuré monté noir Supermoto : PM-MX	Pneumatico Supermoto MTD ant. Blk: PM-MX
PRO1024510	Supermoto V2 S3 Rear Tire Mounted on Black Supermoto Wheel for Promoto-MX/SM	Supermoto V2 S3 Hinterreifen montiert auf schwarzem Supermoto-Rad für Promoto-MX/SM	Pneu arrière Supermoto V2 S3 monté sur roue Supermoto noire pour Promoto-MX/SM	Ruota posteriore Supermoto V2 S3 su cerchio Supermoto nero per Promoto-MX/SM
PRO282003	Supermoto Front Wheel, Black: Promoto-MX	Supermoto-Vorderrad, Schwarz: Promoto-MX	Roue avant Supermoto, noire : Promoto-MX	Cerchio Supermoto nero, anteriore: Promoto-MX
PRO282103	Supermoto Rear Wheel, Black: Promoto-MX	Supermoto-Hinterrad, Schwarz: Promoto-MX	Roue arrière Supermoto, noire : Promoto-MX	Cerchio Supermoto nero, posteriore: Promoto-MX
SPMR2345	DX3 SMART DSMR ProMoto TX Only	DX3 SMART DSMR nur ProMoto TX	Émetteur DX3 SMART DSMR ProMoto uniquement	Solo DX3 SMART DSMR ProMoto TX
SPMS620PM	S620PM Metal Gear Servo ProMoto	S620PM Metallgetriebe-Servo ProMoto	Servo à engrenages métalliques S620PM ProMoto	S620PM Servo per ingranaggi in metallo ProMoto
SPMSR6300PM	DSMR 6CH Receiver - ProMoto	DSMR Empfänger mit 6 Kanälen - ProMoto	Récepteur 6 canaux DSMR - ProMoto	Ricevitore DSMR 6CH - ProMoto



#	DESCRIPTION	BESCHREIBUNG	DESCRIPTION	DESCRIZIONE
SPMSSX108PM	SX108PM Micro Gear Servo Promoto	SX108PM Mikro-Servogetriebe ProMo	Micro servo à engrenage SX108PM ProMo	SX108PM Micro ingranaggi Servo ProMo
SPMXCA503	Connector: IC5 Device (2) Set	Anschluss: IC5 Gerät (2)	Connecteur : Dispositif IC5 (2)	Connettore: Dispositivo IC5 (2)
SPMXCA507	Adapter: IC3 Battery / IC5 Device	Adapter: IC3-Akku/IC5-Gerät	Adaptateur : Batterie IC3/ dispositif IC5	Adattatore: IC3 batteria/IC5 dispositivo
SPMXMXA1	Promoto-Mx Stator / ESC Assembly	Motorrad-Stator / ESC-Baugruppe	Assemblage de stator/ variateur de vitesse électronique de moto	Statore moto / ESC Assembl
SPMXMXA2	Promoto-Mx Flywheel Assembly	Schwungrad-Baugruppe für Motorräder	Assemblage du volant d'inertie de la moto	Complessivo volano moto
SPMXMXE85	Firma 85A Brushless Smart ESC; Promoto-MX	Firma 85 A bürstenloser Smart-Motor	Moteur sans balais 85 A Smart Firma	Smart ESC Firma 85A Brushless
SPMXMXEF1	Replacement Fan for SPMXMXE85 ESC	Ersatzlüfter für SPMXMXE85	Ventilateur de remplacement pour SPMXMXE85	Ventola di ricambio per SPMXMXE85
SPMXSM3200	FIRMA 3652 3800Kv 4-pole BL Motorcycle Motor	Firma 3652 3800 KV 4-poliger bürstenloser Motor	Moteur sans balais à 4 pôles 3 800 Kv FIRMA 3652	Motore FIRMA 3652 3800Kv 4 poli BL
TLR231078	Steering Hardware Set: 22 5.0	Hardwaresatz Lenkung: 22 5.0	Ensemble de matériel de direction : 22 5.0	Set bulloneria sterzo: 22 5.0
TLR232080	Slipper Pads, Max Drive, SHDS (2)	Gleitkissen, max. Antrieb SHDS (2)	Sabots de pistons, entraînement max., SHDS (2)	Tamponi pattini, trasmissione max, SHDS (2)
TLR233043	Shock Hardware, G3 (4)	Stoßdämpfer-Hardware, G3 (4)	Matériel d'amortisseur, G3 (4)	Bulloneria ammortizzatore, G3 (4)
TLR235003	Flat Head Screws, M2.5 x 6mm (10)	Flachkopfschrauben M2,5 x 6 mm	Vis à tête plate, M2,5x6 mm	Viti a testa piana, M2,5 x 6mm
TLR235006	Button Head Screws, M2.5 x 8mm (10)	Rundkopfschrauben, M2,5 x 8 mm (10)	Vis à tête bombée, M2,5x8 mm (10)	Viti a testa tonda, M2.5 x 8 mm (10)
TLR236009	Black Alum Flanged Locknut, M4 x 0.7mm x 7mm (4)	Aluminium-Mutter, schwarz, mit Flansch M4 x 7 mm (4)	Écrou à embase en aluminium noir, M4x7 mm (4)	Dado flangiato alluminio nero, M4x7 mm (4)
TLR245008	Cap Head Screws, M2x10mm (10)	Inbusschrauben, M2 x 10 mm (10)	Vis d'assemblage creuses, M2x10 mm (10)	Viti testa cilindrica M2x10 mm (10)
TLR245010	Flat Head Screws, M4x8mm (10)	Flachkopfschrauben, M4 x 8 mm (10)	Vis à tête plate, M4x8 mm (10)	Viti testa piana, M4x8 mm (10)
TLR245014	Cup Point Set Screws, M2.5x3mm (10)	Stellschrauben mit Ringschneide M2,5 x 3 mm (10)	Vis de pression à bout cuvette M2,5x3 mm (10)	Vite di fermo senza testa M2.5x3 mm (10)
TLR245016	M3 Flanged Lock Nuts (10)	M3 Sicherungsmuttern mit Flansch (10)	Contre-écrous à collet M3 (10)	Dadi flangiati M3 (10)
TLR255002	Button Head Screws, M2.5x10mm (10)	Rundkopfschrauben, M 2,5 x 10 mm (10)	Vis à tête bombée, M2,5x10 mm (10)	Viti a testa tonda, M2,5x10mm (10)
TLR255010	Button Head Screws, M4x25mm (10)	Rundkopfschrauben, M4 x 25 mm (10)	Vis à tête bombée, M4x25 mm (10)	Viti testa tonda, M4x25 mm (10)
TLR255013	Flat Head Screws, M4x12mm (10)	Flachkopfschrauben, M4x12 mm (10)	Vis à tête plate, M4x12 mm (10)	Viti testa piana, M4x12 mm (10)
TLR256005	Nylock Nut, M4 (10)	Nylock-Mutter, M4 (10)	Écrou nyloc, M4 (10)	Dado Nylock, M4 (10)
TLR5901	Button Head Screws, M3 x 6mm (10)	Rundkopfschrauben, M3 x 6 mm (10)	Vis à tête bombée, M3x6 mm (10)	Viti testa tonda, M3x6 mm (10)
TLR5903	Button Head Screws, M3 x 10mm (10)	Rundkopfschrauben, M3 x 10 mm (10)	Vis à tête bombée, M3x10 mm (10)	Viti testa tonda, M3x10 mm (10)
TLR5904	Button Head Screws, M3 x 12mm (10)	Rundkopfschrauben, M3 x 12 mm (10)	Vis à tête bombée, M3x12 mm (10)	Viti testa tonda, M3x12 mm (10)
TLR5910	Button Head Screws, M3 x 14mm (10)	Rundkopfschrauben, M3 x 14 mm (10)	Vis à tête bombée, M3x14 mm (10)	Viti a testa tonda, M3 x 14 mm (10)
TLR5913	Button Head Screws, M2.5 x 12mm (10)	Rundkopfschrauben M2,5 x 12 mm (10)	Vis à tête bombée, M2,5x12 mm (10)	Viti a testa tonda 2,5 x 12 mm (10)
TLR5961	Flathead Screws, M3 x 8mm (10)	Flachkopfschrauben, M3 x 8 mm (10)	Vis à tête plate, M3x8 mm (10)	Viti a testa piana, M3 x 8 mm (10)
TLR5964	Flathead Screw, M3 x 16mm (10)	Flachkopfschraube, M3 x 16 mm (10)	Vis à tête plate, M3x16 mm (10)	Viti testa piana, M3x16 mm (10)
TLR6312	Locknut, M2.5 x .45 x 5mm (6)	Kontermutter M2,5 x 0,45 x 5 mm (6)	Contre-écrou, M2,5x0,45 x 5 mm (6)	Controdadi M2,5x0,45x5 mm (6)
TLR6313	Locknut, M3 x .5 x 5.5mm (10)	Kontermutter, M3 x 0,5 x 5,5 mm (10)	Contre-écrou, M3x0,5x5,5 mm (10)	Controdadi M3x0,5x5,5 mm (10)
TLR75009	Silicone Diff Fluid, 500000CS	Differential-Silikonflüssigkeit, 500000CS	Liquide silicone pour différentiel, 500 000 CS	Fluido diff silicone, 500.000 CS
TLR76009	TLR Lok, Threadlock, Blue	TLR Lok, Schraubensicherung, blau	Verrou TLR, frein-filet, bleu	TLR Lok, frenafilet, blu
TLR77000	High-Pressure Black Grease, 8cc	Hochdruck-Schmierfett, schwarz, 8cc	Graisse noire haute pression, 8 cc	Grasso nero ad alta pressione, 8 cc

RECOMMENDED PARTS | EMPFOHLENE TEILE | PIÈCES RECOMMANDÉES | PARTI CONSIGLIATE

#	DESCRIPTION	BESCHREIBUNG	DESCRIPTION	DESCRIZIONE
SPMX52S50H5	5000mAh 2S 7.4V Smart G2 50C; I	5000 mAh 2S 7,4V Smart G2 50C; I	5 000 mAh 2S 7,4 V Smart G2 50 C ; I	5000 mAh 2S 7,4 V Smart G2 50C; I
SPMXC2050	Smart S155 G2 AC 1x55W Charger	Smart S155 G2 1x55 W Wechselstrom-Ladegerät	Chargeur c.a. Smart S155 G2 1×55 W	Caricabatterie Smart S155 G2 AC 1x55 W
SPMXCA507	Adapter: IC3 Battery/IC5 Device	Adapter: IC3-Akku/IC5-Gerät	Adaptateur : Batterie IC3/ dispositif IC5	Adattatore: IC3 batteria/IC5 dispositivo

OPTIONAL PARTS | OPTIONALE TEILE | PIÈCES FACULTATIVES | PARTI OPZIONALI

#	DESCRIPTION	BESCHREIBUNG	DESCRIPTION	DESCRIZIONE
DYN2834	Startup Tool Set: Metric	Startup-Werkzeugsatz: Metrisch	Jeu d'outils de démarrage : Métrique	Set attrezzi base: metrico
DYN2950	8-in 1 Hex Wrench Kit	8-in-1 Sechskantschlüsselsatz	Kit de clés hexagonales 8-en-1	Set chiavi esagonali 8-in-1
LOS-2295	Fender, Handguards & Handle Bars, Pink: PM-SM	Schutzbleche, Handschützer & Lenker, Pink: PM-SM	Garde-boue, protège-mains et poignées, roses : PM-SM	Parafango, paramani e manubri, rosa: PM-SM
LOS-2297	Fender, Handguards & Handle Bars, Orange: PM-SM	Schutzbleche, Handschützer und Lenker, Orange: PM-SM	Garde-boue, protège-mains et poignées, oranges : PM-SM	Parafango, paramani e manubri, arancione: PM-SM
LOS-2302	Pink Plastics w/Wraps: PM-MX/SM	Pinke Kunststoffe mit Bindern: PM-MX/SM	Plastiques roses avec emballages : PM-MX/SM	Plastica rosa con decalcomanie: PM-MX/SM
LOS-2305	Rear Wheel Set, Satin Chrome: PM-SM	Hinterradsatz, matt verchromt: PM-SM	Ensemble de roue arrière, chrome satiné : PM-SM	Set cerchio posteriore, satinato cromato: PM-SM
LOS-2306	Fender, Handguards & Handle Bars, Blue: PM-SM	Schutzbleche, Handschützer und Lenker, Blau: PM-SM	Garde-boue, protège-mains et poignées, bleus : PM-SM	Parafango, paramani e manubri, blu: PM-SM
LOS-2307	Fender, Handguards & Handle Bars, Red: PM-SM	Schutzbleche, Handschützer und Lenker, Rot: PM-SM	Garde-boue, protège-mains et poignées, rouges : PM-SM	Parafango, paramani e manubri, rosso: PM-SM
LOS-2308	Fender, Handguards & Handle Bars, Green: PM-SM	Schutzbleche, Handschützer und Lenker, Grün: PM-SM	Garde-boue, protège-mains et poignées, verts : PM-SM	Parafango, paramani e manubri, verde: PM-SM
LOS260000	Red Plastics w/Wraps: PM-MX	Rote Kunststoffe mit Bindern: PM-MX	Plastiques rouges avec emballages : PM-MX	Plastica rossa con involucri: PM-MX
LOS260001	Blue Plastics w/Wraps: PM-MX	Blaue Kunststoffe mit Bindern: PM-MX	Plastiques bleus avec emballages : PM-MX	Plastica blu con involucri: PM-MX
LOS260002	Green Plastics w/Wraps: PM-MX	Grüne Kunststoffe mit Bindern: PM-MX	Plastiques verts avec emballages : PM-MX	Plastica verde con involucri: PM-MX
LOS260003	Yellow Plastics w/Wraps: PM-MX	Gelbe Kunststoffe mit Bindern: PM-MX	Plastiques jaunes avec emballages : PM-MX	Plastica gialla con involucri: PM-MX
LOS260004	Orange Plastics w/Wraps: PM-MX	Orangefarbene Kunststoffe mit Bindern: PM-MX	Plastiques orange avec emballages : PM-MX	Plastica arancione con involucri: PM-MX
LOS260006	Black Plastics w/Wraps: PM-MX	Schwarzer Kunststoff mit Bindern: PM-MX	Plastiques noirs avec emballages : PM-MX	Plastica nera con involucri: PM-MX
LOS260007	Rider Figure, FXR: PM-MX	Fahrerfigur, FXR: PM-MX	Figurine de motard, FXR: PM-MX	Figura del pilota, FXR: PM-MX
LOS260008	Rider Jersey Set, FXR: PM-MX	Fahrer Jersey-Satz, FXR: PM-MX	Ensemble de maillots de motard, FXR : PM-MX	Set maglia pilota, FXR: PM-MX
LOS260009	Rider Jersey Set, ClubMX: PM-MX	Fahrer Jersey-Satz, ClubMX: PM-MX	Ensemble de maillots de motard, ClubMX : PM-MX	Set maglia pilota, ClubMX: PM-MX
LOS260010	Rider Jersey Set, Pro Circuit: PM-MX	Fahrer Jersey St ProCircuit: PM-M	Ensemble de maillots de motard, ProCircuit : PM-M	Maglia pilota St ProCircuit:PM-M
LOS260012	Rider Figure, ClubMX, FXR: PM-MX	Fahrerfigur, FXR Blau: PM-MX	Figurine de motard, bleu, FXR : PM-MX	Figura del pilota, Blu FXR: PM-MX
LOS260013	Rider Figure, Pro Circuit: PM-MX	Fahrerfigur, Pro Circuit: PM-MX	Figurine de motard, Pro Circuit : PM-MX	Figura del pilota, Circuito Pro: PM-MX
LOS263000	Front Fork Spring Set: PM-MX	Gabelfedersatz vorne: PM-MX	Ensemble de ressorts de fourche avant : PM-MX	Set molla forcella anteriore: PM-MX
LOS263001	Rear Shock Spring Set: PM-MX	Hintere Stoßdämpferfedern Satz: PM-MX	Ensemble de ressorts d'amortisseur arrière : PM-MX	Set molle amm. post.: PM-MX
LOS264002	Lean Bar Set w/Hardware: PM-MX	Schräglenkensatz mit Hardware: PM-MX	Ensemble de barres d'inclinaison avec quincaillerie : PM-MX	Set barra lean con bulloneria: PM-MX
LOS361000	Carbon Chassis Plate Set: PM-MX	Carbon Karosserieplatten-Satz: PM-MX	Ensemble de plaque de châssis en carbone : PM-MX	Set piastre telaio carbonio: PM-MX
LOS361001	Aluminum Foot Pegs, Silver: PM-MX	Aluminium-Fußrasten silber: PM-M	Repose-pieds en aluminium, argent : PM-M	Pedane in alluminio Argento: PM-M
LOS362001	Aluminum Hub Set, Machined, Blue: PM-MX	Alunaben-Satz, gefräst, blau: PM-MX	Ensemble de moyeux en aluminium, usiné, bleu : PM-MX	Set di mozzi in alluminio, Mach, blu: PM-MX
LOS362002	Aluminum Hub Set, Machined, Green: PM-MX	Alunaben-Satz, gefräst, grün: PM-M	Ensemble de moyeux en aluminium, usiné, vert : PM-M	Set di mozzi in alluminio, Mach, verde: PM-M



#	DESCRIPTION	BESCHREIBUNG	DESCRIPTION	DESCRIZIONE
LOS362003	Aluminum Hub Set, Machined, Orange: PM-MX	Alunaben-Satz, gefräst, orange: PM-M	Ensemble de moyeux en aluminium, usiné, orange : PM-M	Set di mozzi in alluminio, Mach, arancione: PM-M
LOS362004	Aluminum Hub Set, Machined, Gold: PM-MX	Alunaben-Satz, gefräst, gold: PM-MX	Ensemble de moyeux en aluminium, usiné, or : PM-MX	Set di mozzi in alluminio, Mach, oro: PM-MX
LOS362005	Aluminum Hub Set, Machined, Silver : PM-MX	Alunaben-Satz, gefräst, silber: PM-M	Ensemble de moyeux en aluminium, usiné, argent : PM-M	Set di mozzi in alluminio, Mach, argento: PM-M
LOS362007	Hub Chain Sprocket, Gold: PM-MX	Nabe Kettenrad, gold: PM-MX	Pignon de chaîne de moyeu, or : PM-MX	Pignone per catena mozzo, oro: PM-MX
LOS362009	Aluminum Chain Tension Adjuster Set: PM-MX	Alu-Kettenspanner: PM-M	Ajustement de la tension de la chaîne en aluminium : PM-M	Regolazione della tensione della catena in alluminio: PM-M
LOS362010	Steel Rear Brake Rotor: PM-MX	Stahl-Bremsscheibe hinten: PM-MX	Rotor de frein arrière en acier : PM-MX	Ruota freno posteriore acciaio: PM-MX
LOS362012	Aluminum Compound Gear: PM-MX	Alu-Verbundwerkstoff-Getriebe: PM-MX	Engrenage composé en aluminium : PM-MX	Ingranaggio in alluminio composto: PM-MX
LOS362013	Titanium Axle Set: PM-MX	Titan-Achssatz: PM-MX	Ensemble d'essieu en titane : PM-MX	Set di assi in titanio: PM-MX
LOS363000	Machined Shock Piston, 12 x 1.0mm (1): PM-MX	Gefräster Stoßdämpferkolben 12x1,0: PM-M	Piston d'amortisseurs usiné 12x1 : PM-M	Pistone ammortizzatore Mach 12x1.0 : PM-M
LOS363001	Shock Cap Set, Aluminum, Black: PM-MX	Stoßdämpferkappen Aluminium schwarz: PM-M	Capuchons d'amortisseurs en aluminium, noir : PM-M	Tappi degli ammortizzatori in alluminio nero: PM-M
LOS363002	Titanium Front Fork Lugs (2): PM-MX	Vordere Gabelschuhe Titan (2): PM-MX	Languettes de fourche avant en titane (2) : PM-MX	Capicorda della forcella anteriore in titanio (2): PM-MX
LOS364001	Aluminum Knuckle & Pull Rod, Silver: PM-MX	Alu Gelenk und Zugstange silber: PM-M	Rotule et tirette en aluminium, argent : PM-M	Nocca e tirante in alluminio arg: PM-M
LOS364002	Aluminum Triple Clamp Set, Red: PM-MX	Alu-Gabelbrücken rot: PM-MX	Bride triple en aluminium, rouge : PM-MX	Morsetti tripli in alluminio rosso: PM-MX
LOS364003	Aluminum Triple Clamp Set, Blue: PM-MX	Alu-Gabelbrücken blau: PM-MX	Bride triple en aluminium, bleu : PM-MX	Morsetti tripli in alluminio blu: PM-MX
LOS364004	Aluminum Triple Clamp Set, Orange: PM-MX	Alu-Gabelbrücken orange: PM-M	Bride triple en aluminium, orange : PM-M	Morsetti tripli in alluminio arancione: PM-M
LOS364005	Aluminum Triple Clamp Set, Gold: PM-MX	Alu-Gabelbrücken gold: PM-MX	Bride triple en aluminium, or : PM-MX	Morsetti tripli in alluminio oro: PM-MX
LOS364006	Aluminum Triple Clamp Set, Silver: PM-MX	Alu-Gabelbrücken silber: PM-M	Bride triple en aluminium, argent : PM-M	Morsetti tripli in alluminio argento: PM-M
LOS364007	Titanium Hinge Pin, 4 x 42mm: PM-MX	Titan-Scharnierstift 4x42 mm: PM-M	Axe de charnière en titane 4x42 mm : PM-M	Perno di cerniera in titanio 4x42 mm: PM-M
LOS364008	Aluminum Triple Clamp Set, Green: PM-MX	Alu-Gabelbrückensatz, grün: PM-MX	Ensemble de bride triple en aluminium, vert : PM-MX	Set di morsetti tripli in alluminio, verde: PM-MX
PRO1022310	1/4 Supermoto Tire Rear MTD Black Wheel: PM-MX	Supermoto-Hinterreifen montiert, schwarz: PM-MX	Pneu arrière rainuré monté noir Supermotor : PM-MX	Pneumatico Supermotor MTD post. Blk: PM-MX
PRO1024310	Hot Lap S3 Motorcycle Rear Tire Mounted on Black Supermoto Wheel for Promoto-MX Rear	Hot Lap S3 Motorrad-Hinterradreifen montiert auf schwarzem Supermoto-Rad für Promoto-MX hinten	Pneu arrière de moto Hot Lap S3 monté sur roue Supermoto noire pour Promoto-MX arrière	Ruota posteriore Hot Lap S3 su cerchio Supermoto nero per anteriore Promoto-MX
PRO1024410	Hot Lap S3 Motorcycle Front Tire Mounted on Black Supermoto Wheel for Promoto-MX Front	Hot Lap S3 Motorrad-Vorderradreifen montiert auf schwarzem Supermoto-Rad für Promoto-MX vorne	Pneu avant de moto Hot Lap S3 monté sur roue Supermoto noire pour Promoto-MX avant	Ruota posteriore Hot Lap S3 su cerchio Supermoto nero per posteriore Promoto-MX
SPM6420	iXSR Surface Transmitter with SR515 Receiver	iXSR-Oberflächensender mit SR515-Empfänger	Émetteur de surface iXSR avec récepteur SR515	Trasmittente di superficie iXSR con Ricevitore SR515
SPMR5025	DX5 Pro 2021 DSMR TX Only	DX5 Pro 2021 DSMR nur TX	DX5 Pro 2021 DSMR TX uniquement	Solo DX5 Pro 2021 DSMR TX
SPMX-1032	Smart Powerstage Surface Bundle: 5000mAh 2S 50C LiPo Battery (IC5) / 100W S100 Charger	Smart Oberflächen-Leistungsteilpaket: 5000 mAh 2S 50C LiPo Akku (IC5) / 100 W S100 Ladegerät	Ensemble de surface Smart Powerstage : Batterie Li-Po 5 000 mAh 2S 50C (IC5) / chargeur 100 W S100	Smart Powerstage Bundle superficie: Batteria 5000 mAh 2S 50C LiPo (IC5) / Caricabatterie 100 W S100
SPMX50002S50H5	5000mAh 2S 7.4V 50C Smart LiPo Hardcase; IC5	5000 mAh 2S 7,4 V 50C Smart LiPo Hartschale; IC5	Coffret Smart Li-Po 5 000 mAh 2S 7,4 V 50C ; IC5	5000 mAh 2S 7,4 V 50 C Smart LiPo Hardcase; IC5
SPMX52S100H5	5000mAh 2S 7.4V Smart G2 LiPo 100C; IC5	5000 mAh 2S 7,4 V Smart G2 100C, IC5	5 000 mAh 2S 7,4 V Smart G2 100 C IC5	5000mAh 2S 7.4V Smart G2 100C IC5
SPMXC2010	Smart S2200 G2 AC Charger, 2x200W	Smart S2200 G2 2x200 W Wechselstrom-Ladegerät	Chargeur c.a. Smart S2200 G2 2x200 W	Caricabatterie Smart S2200 G2 AC 2x200 W
SPMXC2050	S155 55W AC G2 Smart Charger	Smart S155 G2 1x55 W Wechselstrom-Ladegerät	Chargeur c.a. Smart S155 G2 1x55 W	Caricabatterie Smart S155 G2 AC 1x55 W
SPMXC2090	Smart S100 G2 USB-C Charger	S100 G2 USB-C Smart-Ladegerät	Chargeur Smart USB-C G2 S100	Caricabatterie Smart USB-C S100 G2
SPMXCA200	Avian and Firma Smart ESCs Programming Update Box	Avian Firma Smart ESC Programmierer	Programmeur variateur de vitesse électronique Smart Firma Avian	Programmer Smart ESC Avian Firma
SPMXCA300	Smart Lipo Bag, 16 x 7.5 x 6.5 cm	Smart Lipo Tasche, 16 x 7,5 x 6,5 cm	Pochette Li-Po Smart, 16 x 7,5 x 6,5 cm	Borsa Smart LiPo, 16 x 7,5 x 6,5 cm

#	DESCRIPTION	BESCHREIBUNG	DESCRIPTION	DESCRIZIONE
TLR243024	X-Ring Seals (8), Lower Cap Seals (4): All 8IGHT	X-Ring 8 Stoßdämpferendkappen unten 4: alle 8	Joint X-Ring (8) Joints de couvercle inférieur (4) : All8	Guarnizioni X-Ring 8 tappo inf. 4: All8
TLR74008	SILICONE SHOCK OIL, 35WT, 420CST, 2OZ	SIL Stoßdämpferöl, 35 WT, 420 CST, 2 OZ	Huile silicone pour amortisseur, 35 WT, 420CST, 59,15 ml (2 oz)	SIL Olio per ammortizzatori, 35WT, 420CST, 2OZ
TLR74010	SILICONE SHOCK OIL, 40WT, 516CST, 2OZ	SIL Stoßdämpferöl, 40 WT, 516 CST, 2 OZ	Huile silicone pour amortisseur, 40 WT, 516CST, 59,15 ml (2 oz)	SIL Olio per ammortizzatori, 40WT, 516CST, 2OZ
TLR74012	SILICONE SHOCK OIL, 45WT, 610CST, 2OZ	SIL Stoßdämpferöl, 45 WT, 610 CST, 2 OZ	Huile silicone pour amortisseur, 45 WT, 610CST, 59,15 ml (2 oz)	SIL Olio per ammortizzatori, 45WT, 610CST, 2OZ
TLR74013	SILICONE SHOCK OIL, 50WT, 710CST, 2OZ	STOSSDÄMPFER-SILIKONÖL, 50 WT, 710 CST, 2 OZ	HUILE SILICONE POUR AMORTISSEUR, 50 WT, 710 CST, 59,15 ml (2 oz)	OLIO SIL AMM,50WT,710CST,2OZ
TLR74014	SILICONE SHOCK OIL, 60WT, 810CST, 2OZ	SIL Stoßdämpferöl, 60 WT, 810 CST, 2 OZ	Huile silicone pour amortisseur, 60 WT, 810CST, 59,15 ml (2 oz)	SIL Olio per ammortizzatori, 60WT, 810CST, 2OZ
TLR74032	SILICONE SHOCK OIL, 55WT, 760CST, 2OZ	SIL Stoßdämpferöl, 55 WT, 760 CST, 2 OZ	Huile silicone pour amortisseur, 55 WT, 760CST, 59,15 ml (2 oz)	SIL Olio per ammortizzatori, 55WT, 760CST, 2OZ
TLR76007	Tire Glue, 1oz, STANDARD	Reifenklebemittel, 28 g (1 oz), STANDARD	Colle de pneu, 28 g, STANDARD	Colla pneumatici, 28,5 g, STD

