



Vor den Fliegen lesen



Trimmung

1. Höhenruder-Nullpunkt von 5mm ist der empfohlene Startpunkt für erste Flüge. (Siehe Zentrieren der Steuerflächen in der Bedienungsanleitung)
2. Die Trimmung ist je nach Leistungseinstellung unterschiedlich.
3. Immer im AS3X-Modus.
4. Die Trimmung ändert sich beim Fliegen ohne installiertes Fahrwerk. Passen Sie die Trimmung entsprechend an.
5. Überprüfen Sie die Werte der Höhenruder-Trimmung am Sender nach den ersten Flügen. Falls mehr als 30 Punkte vom Zentrum, passen Sie das Höhenruder-Gestänge so an, dass die Trimmung so nahe wie möglich bei Null liegt.

Tipp: Schalten Sie nach den ersten Flügen das Flugzeug ein, ohne den Gashebel zu aktivieren. Messen Sie bei aktivierter Gasabschaltung den neutralen Abstand zwischen den Höhenrudern wie zuvor beschrieben, während das Flugzeug sich in aufrechter, ausgerichteter Stellung befindet. Bringen Sie die Trimmungen am Sender auf Null. Passen Sie die Höhenruder mechanisch so an, dass sie so nahe wie möglich an den neutralen Punkt kommen.

6. Erneuten Testflug durchführen. Trimmungen und mechanischen Nullpunkt wie erforderlich anpassen, um die Trimmungen zu minimieren.

Mittelposition Höhenruder

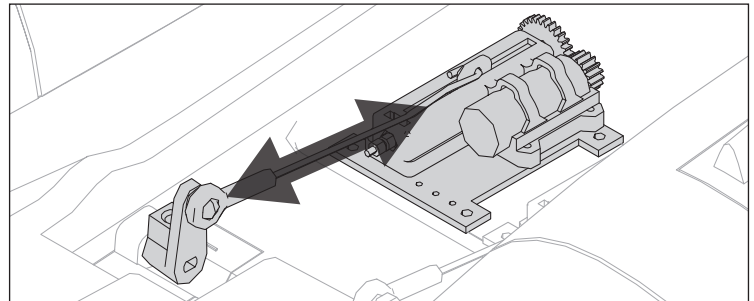
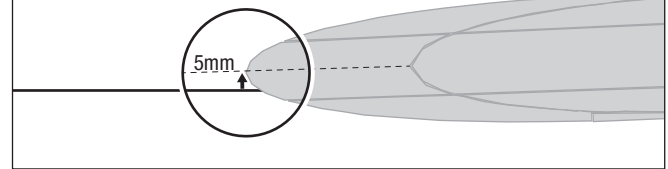

Handstart

Wir empfehlen Fliegen ohne Fahrgestell bei Handstart. Handstart stets im SAFE-Modus, gegen den Wind mit nach vorne eingestellten (nicht gepfeilten) Flügeln, bei voller Kraft (100%).

Breiter Griff

Wir empfehlen, das Flugzeug um die Gondeln mit breitem Griff in der Nähe des Schwerpunkts zu halten.

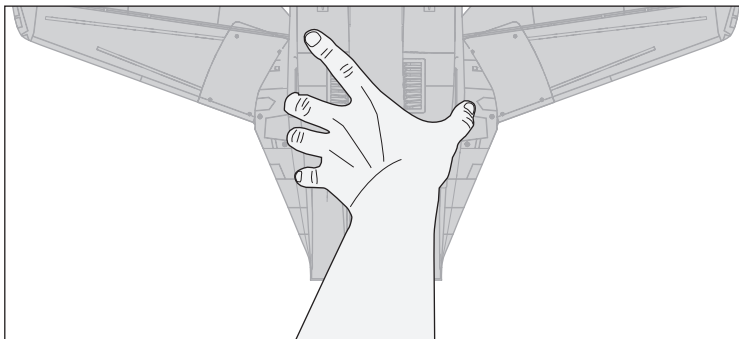
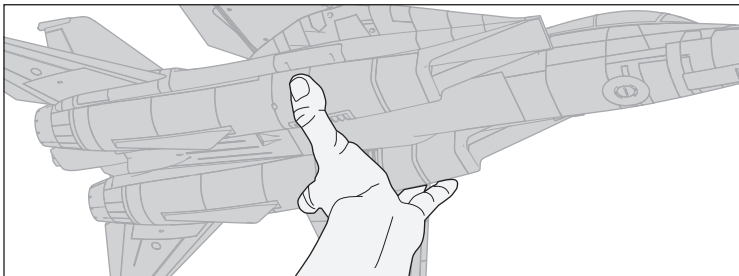

Enger Griff

Alternativ dazu greifen Sie den Rumpf vor dem Einlass und positionieren Ihren Zeigefinger zwischen den Gondeln, um einen engeren Griff zu haben.

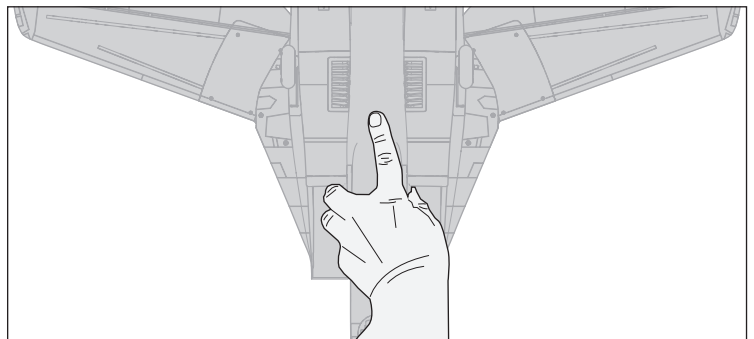
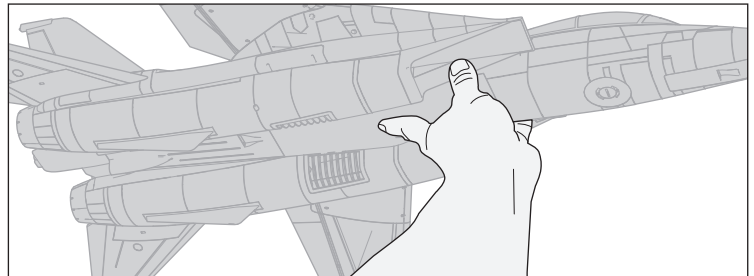

Weiterverfolgung

Verwenden Sie einen Überhandwurf und starten mit der Spitze des Modells leicht nach oben gerichtet. Weiterverfolgung bei ihrem Handstart durch Zeigen mit den Fingern auf das Flugzeug nach dem Wurf. Vermeiden Sie bogenförmiges Werfen, wodurch die Spitze beim Loslassen nach unten sinken kann.

